

## 2000ko Sanjuanak, mendearen azkenak

**D**os hechos marcan el comienzo de las fiestas de San Juan y el solsticio de verano en nuestra localidad: por un lado, la llegada de los dulzaineros de Estella; y por otro, la Salve en el Hospital, al que asiste habitualmente el Sr. Alcalde o su representante. Esta última tradición deviene de que la primitiva ermita de San Juan se encontraba en Unzaga, en donde se asienta nuestro Ayuntamiento; para construir éste, tuvieron que derribarla -hacia el año 1901- y, en compensación, se prometió al Obispado que se haría una capilla en la nueva casa consistorial, pero no llegó a cumplirse dicha promesa, ya que durante las obras se trasladó la efigie de San Juan al Hospital, en donde se venera hoy en día.

JAI ZORIONTSUAK  
OPA DETSAGU,  
BIHOTZ-BIHOTZEZ,  
EIBARTAR GUZTIEI.

Loren Telleria eta Txomin Bilbatua.



**B**i ekitaldi dira San Juan jaien hasiera eta udako solstizioa iragartzen dutenak gure herrian: alde batek, Lizarrako dultzaineroen etorrera; bestetik, Ospitaleko Salbea, ohikoa den alkatearen edo bere ordezkariaren presentziarekin. Azken tradizio honen zergatia Untzagan aspaldi zegoen San Juan ermitan aurki dezakegu; bertan dago kokatuta gaur egun Udaletxea eta berau altxatzeko, ermita bota -1901. urtean- eta, konpentsazio moduan, udaletxe berrian kapilla bat egingo zela agindu zitzaion Gotzaintzari, baina hitz hori ez zen bete, udaletxea eraikitzen ari zen bitartean San Juanen irudia Hospitalera eraman baitzen, gaur egun ondratzen den tokira.

Jose Mari Kruzeta

# Establecimientos por Municipio,

	HABITANTES		TOTAL ESTABLECIMIENTOS				INDUSTRIA Y EN
	Nº	%	Nº	%	Empleo	%	Nº
Debabarrena	75.303		5.795		24.709		1.064
Deba	5.042	6,69	447	7,71	2.228	9,01	94
Eibar	30.314	40,25	2.387	41,19	9.213	37,28	406
Elgoibar	10.989	14,59	962	16,60	4.870	19,70	211
Ermua	17.346	23,03	1.047	18,06	3.507	14,19	105
Mallabia	1.100	1,46	177	3,05	1.598	6,46	101
Mendaro	1.308	1,73	114	1,96	1.117	4,52	25
Mutriku	4.774	6,33	339	5,84	1.052	4,25	45
Soraluze	4.430	5,88	322	5,55	1.124	4,54	77

## Eibar, ¿cabecera de

Los eibarreses estamos convencidos de que Eibar es cabecera de la comarca de Debabarrena o Bajo Deba. Para llegar a tal convencimiento no nos valemos de datos objetivos sino de mera intuición o, si se quiere, de un cierto *chauvinismo* eibarrés. La verdad es que Eibar es, con mucho, el núcleo urbano con mayor número de habitantes de la comarca, está geográficamente situado en una posición bastante central del valle, tenemos una tradición industrial de gran relevancia, somos sin duda la población con mayor proyección exterior y, se quiera o no, representamos un punto neurálgico de inevitable referencia dentro de la comarca. Seguramente, si se nos preguntara, nos mostraríamos convencidos de que somos, con respecto a nuestros vecinos más cercanos, los primeros en todo. Pero, la cuestión es: Aparte de nuestra mayor dimensión, ¿cumple Eibar con los requisitos objetivos para ser cabecera de comarca? ¿Somos realmente los primeros en todo?

El Instituto Vasco de Estadística, Eustat, acaba de ofrecer los datos correspondientes a 1999. Son datos públicos que el ciudadano interesado los puede encontrar en Internet ([www.eustat.es](http://www.eustat.es)), a poco que le guste navegar en la red. Su estudio y comparación posibilita algunas reflexiones no necesariamente exactas pero que, cuando menos, nos permiten acercarnos a la realidad. Lo cierto es que los datos son objetivos; su posterior interpretación queda a gusto del consumidor.

### Más habitantes, menos empleo

Un somero exámen del cuadro adjunto nos indica que los eibarreses somos el 40,25% de los habitantes de toda la comarca de Debabarrena, contamos con el 41,19% de los establecimientos (fábricas, comercios y servicios) abiertos al público, pero únicamente conseguimos ofrecer el 37,28% del empleo de la comarca, de

donde se deduce que somos más los eibarreses que salimos fuera a trabajar que los que vienen de otros pueblos a Eibar.

Contra lo que pudiera alguien pensar, nuestro sector industrial (37,28%) está por debajo del porcentaje de habitantes (40,25%) que nos corresponde. Este porcentaje es muy inferior en el sector de la Construcción (30,92), alcanzamos la media en Comercio, Hostelería y Transportes (40,05%) y la superamos ampliamente en Banca, Seguros, Inmobiliarias e Investigación (50,07%) y, en menor medida, en los demás servicios de la Administración Pública, como Educación, Sanidad y Actividades Culturales y Deportivas (43,91%).

Es decir, somos una ciudad menos industrial que el entorno, con importante oferta de servicios privados y con una infraestructura pública al servicio del resto de la comarca. Es decir, sí que respondemos a un perfil propio de cabecera de comarca.

# según rama de Actividad. 1999

INDUSTRIA ENERGIA	CONSTRUCCION		COMERCIO, HOSTELERIA Y TRANSPORTES		BANCA, SEGUROS Y SERV. EMPRESAS		OTRAS ACTIVIDADES DE SERVICIOS	
	%	Nº	%	Nº	%	Nº	%	Nº
		595		2.664		642		920
8,83	39	6,55	215	8,07	37	5,76	62	6,73
38,15	184	30,92	1.067	40,05	326	50,77	404	43,91
19,83	111	18,65	407	15,27	116	18,06	117	12,71
9,86	145	24,36	592	22,22	87	13,55	118	12,82
9,49	5	0,84	58	2,17	3	0,46	10	1,08
2,34	12	2,01	44	1,65	13	2,02	20	2,17
4,22	53	8,90	155	5,81	26	4,04	60	6,52
7,23	46	7,73	126	4,72	34	5,29	39	4,23

## comarca? Sí, pero...

**Somos más los eibarreses que salimos fuera a trabajar que los que vienen de otros pueblos a Eibar**

### La fortaleza de Elgoibar, Deba y Mendaro

Con todo, la fortaleza de Elgoibar es evidente. El número de establecimientos de actividad económica abiertos (16,60%) en Elgoibar es superior a su representación ciudadana (14,59%). También es porcentualmente mayor su Industria (19,70%), la Construcción (18,65%), el Comercio (15,27%) y la Banca (18,06%), y tan sólo es deficitario en los servicios propios de la Administración Pública (12,71%).

Algo similar es el caso de Deba, donde, salvo en el sector de la banca y otros servicios privados inherentes a la

empresa (5,76%), el porcentaje de empleo (9,01%), industria (8,83%), comercio, hostelería (8,07%) y servicios públicos (6,73%) es igual superior a su representación ciudadana (6,69%).

También es significativa la fortaleza relativa de Mendaro, donde el empleo (4,52%) casi triplica el porcentaje de habitantes (1,73%) y es superior a la media en todos los apartados, salvo en el de Comercio, Hostelería y Transportes.

### Mallabia industrial y Ermua dormitorio

En los extremos, destaca la pujanza de Mallabia, donde el empleo

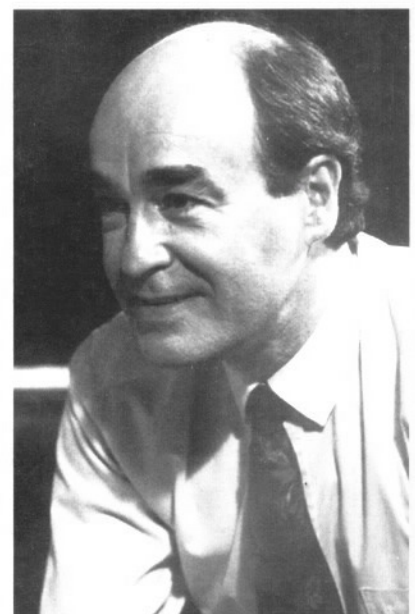

Amatiño analiza en este artículo los últimos datos del Eustat.

generado (6,46%) es cuatro veces superior a su población (1,46%) y la industria (9,49%) es siete veces superior. Sin embargo, el comercio está a la par y los servicios de todo tipo están por debajo de la media.

Luis A. Aranberri "Amatiño"

EDITOR: Asociación Cultural Eibar - Revista de un Pueblo (sin ánimo de lucro)

COORDINADOR: J.M. Kruzeta

REDACCION Y ADMINISTRACION: Estaziño kalea, 3 - Pl. baja - (Eibar) Tfno. 943 82 03 60

MIEMBROS ASOCIADOS: Iñaki Zabaleta • Jesús San Miguel • Maria Angeles Zulaica • Pepe Txikiena • Tomás Zubizarreta • Jose Mari Kruzeta • Jesús María Aguirre • Joxin Arregi • Jesús Eguía • Fernando Etxeberria Aldazabal

COLABORAN: Centro Cultural de Amaña, ...eta kitto!, Fundación Kutxa, Luis Amuategi, Kepa Kruzeta y J.L. Gorostegi

IMPRIME: Gertu koop. (Oñati)

Depósito legal: SS-787/94

*La redacción no se hace responsable de las opiniones de los autores.*

## ¿No tuvo Pío XII la talla de mártir de nuestro patrono San Juan Bautista?

### El alcance de estas líneas

El Pontificado de Pío XII suscitó, y sigue suscitando en nuestros días, corrientes de opinión varias, que van desde el elogio hasta el desprecio. Pío XII sucedió a Pío XI y precedió a Juan XXIII. Fueron Papas muy distintos en su ser y actuar. Pío XI = Aquiles Ratti (1922-1939) fue la imagen del poder, de la fuerza, de la audacia. Gozaba en la lucha. Pío XII = Eugenio Pacelli (1939-1958) llevó la imagen del deber, de la responsabilidad, del sufrimiento. Sufrió en la lucha. Juan XXIII fue, en su corto Pontificado (1958-1963), la imagen de la bondad, de la cordialidad, de la tolerancia. Angelo Roncalli, que tal fue su nombre de pila, amó la vida y huyó de los augures que pronosticaban catástrofes.

Nuestras líneas intentan estudiar, muy brevemente, la actitud de Pío XII frente al Holocausto Judío. ¿Estuvo como Papa a la altura de las circunstancias? Pío XII vivió el final de la guerra de España, el comienzo y el final de la guerra mundial, la guerra fría posterior... ¡Materia abundante para una buena tesis! Nuestro único intento es contestar a esta pregunta: ¿Calló Pío XII, por cobardía, ante los crímenes nazis contra los judíos?

### Las acusaciones de tres escritores contra Pío XII

Rolf Hochhuth -alemán-, Robert Katz -norteamericano- y Jhon Cornwall -inglés- arremetieron, y fuerte, contra Pío XII. Cada uno en su estilo, en su argumento, en su orientación, intentaron machacar la figura de Pío

XII. Le tacharon de cobarde, de guardar silencio ante los nazis, de ser un Papa de Hitler...

Pablo VI, que sucedió a Juan XXIII, conocía todos los entresijos del Vaticano y de su diplomacia. Cuando comenzaron los grandes ataques contra Pío XII, habló de esta forma: "El por qué Pío XII no haya asumido una posición violenta de conflicto contra Hitler no es difícil de comprender para quien no cometa el error de Hochhuth de medir las posibilidades de una acción eficaz y responsable durante aquel tremendo período de guerra y de violencias nazis por el mismo rasero de las condiciones normales... **Una actitud de condenación y protesta tal como éste reprocha al Papa no haber adoptado hubiese sido, más que inútil, dañina; eso es todo**".

Pablo VI no se contentó con estas afirmaciones, sino que en 1964 abrió los archivos del Vaticano a cuatro historiadores jesuitas, encargándoles publicar todos los documentos de la II Guerra Mundial. La obra se terminó en 1981. De los cuatro historiadores, sólo queda vivo el P. Blet, que en 1998 publicó un artículo saliendo en defensa de Pío XII.

### Nuestra conclusión

Pío XII era más bien tímido por naturaleza. No había nacido con temple de luchador. Como primera reacción suya natural, buscaría la huída de las dificultades, de los obstáculos, de los peligros. Este era el impulso natural y normal de su temperamento pacífico, tímido, minucioso, preocupado. Pero evitemos los fatalismos y contemos con las enormes posibilidades de la vo-

luntad humana ayudada ¡cómo suena! por la gracia de Dios. Entonces, un natural tímido puede verse contrarrestado y ampliamente compensado por el sentido del deber, por la entrega al deber. Este parece ser el caso de Pío XII. A las amenazas veladas de Mussolini, que intentaban apartarle de su camino de Pontífice, respondió serenamente: "Estamos prontos para cumplir Nuestro Deber, incluso para ir a un campo de concentración".

Refiriéndose al mundo físico, había dicho Einstein: "Lo verdaderamente ininteligible del universo es que es ininteligible. Dios no juega a los dados...". Una personalidad religiosa, jugando con el aserto einsteniano, afirma que en el universo espiritual, moral, Dios, de algún modo, sí juega a los dados y, desbaratando las lógicas humanas, concede a los humildes y no fuertes, la audacia suficiente para cumplir con su deber de estado. Lo que oculta a los sabios y fuertes, concede a los débiles y a los que humildemente le piden en su debilidad. Es el caso de la real historia del "Diálogo de los carmelitas", de Bernanos. La débil, la angustiada, corrió al martirio. La valiente, no...

El recientemente desaparecido dramaturgo Antonio Buero Vallejo ha pasado a la Historia como el "posibilista" que, en los tiempos de la dictadura, ejerció su oficio difícil de la pluma "haciendo lo que podía". Algunos no le perdonaron. La mayoría, sí. Le elogiaron por su valor: ejerció el arte de lo posible. Fue el caso de Pío XII en su Pontificado. La historia sigue. La historia le juzgará. *Jesús Sanmiguel*

Nuestro colaborador **ASIER EZENARRO** nos entregó un artículo sobre la Solidaridad, de **J.M. Vigil y Pedro Casaldáliga**; del mismo, extraemos algunos párrafos que consideramos interesantes. Por otra parte, dicho texto me recuerda la colaboración de Silbia Hernández que, en el nº 35, bajo el título de "Maiztaren lak zentzurik ete?", hace un análisis sobre la evolución del movimiento obrero y de nuestro mundo en general. Ambos son coincidentes en cuanto a falta de solidaridad.

## COYUNTURA ESPIRITUAL DE LA SOLIDARIDAD

# La noche de los pobres está en vela

**Y**a sabemos que la Solidaridad está en crisis. Hablar de crisis de solidaridad podrá parecer un tópico, pero se trata de una fuerte verdad que, por uno u otro lado, nos afecta a todos: a los que deberían dar solidaridad y a los que necesitan recibirla. O, mejor dicho, a todos los que necesitamos recibirla y darla: porque la solidaridad es un misterio de reciprocidad fraterna ineludible.

Datos de esa crisis no faltan. Nos referimos, sobre todo, a la solidaridad con América Latina. De los miles de comités de solidaridad que llegó a haber, en todo el mundo, con Nicaragua, por ejemplo, la mayor parte de ellos ha desaparecido. Y es curioso observar que, en España concretamente, han desaparecido los llamados comités "políticos" y permanecen los "cristianos". En bien de la verdad, es justo reconocer que algunos de los primeros se han fundido con otros organismos más universales de solidaridad.

Sin embargo, permanece en pie la observación de Enrique Dussel: quizás en ciertas horas de decepción histórica, cuando la esperanza "científica" ha sido derrotada por los hechos, permanece, en la noche de la fe, más allá de las certezas científicas, la esperanza contra toda esperanza de los cristianos. Lo cual no significa que esa crisis no afecte profundamente también a los cristianos y cristianas, sobre todo cuando ellos también le dan su debido valor a la historia y a la ciencia.

La solidaridad es una forma plena de la caridad de siempre, pero con vivencia crítica, histórica, política, geopolítica, de espiritualidad integrada. **La solidaridad es la caridad potenciada por la opción por los pobres.** La misma crisis que la opción por los pobres está pasando en el corazón de muchos y en muchos sectores de la Iglesia, la pasa lógicamente la solidaridad.

### La opción por los pobres ha entrado en su noche oscura

Muchos se están preguntado "qué queda de la opción por los pobres". Entendida como la opción por las Causas de los pobres, y no solamente por sus sufrimientos o su marginación. Los motivos de esta crisis mayor

de la opción por los pobres y, consecuentemente, de la solidaridad con ellos, son muchos, estruendosos, totales.

- El error del Este Europeo y la caída del socialismo real. El fracaso de algunas revoluciones populares. El supuesto triunfo del nuevo imperio del liberalismo y la hegemonía omnimoda del mercado.

- Porque no se "ve" un proyecto histórico de los pobres, que sea viable en este momento globalizado.

- La posmodernidad, que en cierta medida es el cansancio de la modernidad o su auto-decepción, proclama la renuncia a los "grandes relatos" y al sonambulismo de las "Grandes Causas", porque los cree inviables o inútiles, y porque opta sistemáticamente por el pragmatismo palpable y por el consumismo diario.

- La hora psicológica -convergencia de todos estos factores- es de un cierto agotamiento o depresión, de un cansancio de fin de día.

Hoy día, hablar de análisis social, de coyuntura sociopolítica, de crítica racional, de evaluación ética, de juicio teológico, encima de la prepotencia y de la evidencia del sistema, resulta uno de aquellos "lenguajes duros" que le atribuían a Jesús de Nazaret los que no estaban muy decididos a seguirle radicalmente (cfr. Jn. 6, 60).

### No hay que comulgar con ruedas de molino

- Se impone un mejor análisis de "lo que pasó", sea en el socialismo real (o "nominal") del Este, sea en nuestras revoluciones latinoamericanas, sea en el "triunfo" del neoliberalismo. Mucha gente, aun de la que hace poco tiempo era crítica del proyecto capitalista y de la dominación imperialista, ahora -introyectando la visión del opresor- acepta las versiones que el capital y el imperio dan de "lo que pasó": lo que pasó -piensan- es que el proyecto de los pobres -sea cual sea su nombre o su modalidad- se colapsó por sí mismo, internamente; porque era y es y será siempre un proyecto inviable; en la historia sólo sale a flote el proyecto de los ricos.

- Se impone también un rechazo crítico del supuesto "triunfo" del capitalismo neoliberal. Porque nosotros, por lo menos, no ve-

mos por ninguna parte ese triunfo, si nos referimos a la inmensa mayoría de la humanidad. Pero es que, aunque se hubiese dado ese triunfo del egoísmo estructural, sería un fracaso ético de la familia humana.

- No es verdad que "cualquier tiempo pasado fue mejor". Ni el pasado remoto, ni el pasado inmediato. En primer lugar, porque el mejor tiempo para cada uno de nosotros, es el tiempo que Dios nos concede forjar con nuestra vida. Los cristianos y cristianas, sobre todo, debemos vivir siempre el hoy de Dios en nuestro hoy humano.

### Nuestro Dios es solidaridad

Siempre, pero hoy más que nunca, debemos fundamentar teológica y teologalmente nuestra solidaridad. Sólo con esa fundamentación podrá ser plenamente solidaridad cristiana y vencer serenamente los avatares de la historia o del propio corazón.

No tenemos muchos mandamientos. Tenemos uno sólo: "Amense unos a otros como yo les he amado". El mandamiento nuevo del amor nuevo se traduce en la práctica diaria y en la vivencia social y en la organización política y económica de la sociedad, a través de la solidaridad efectiva.

### Caminante, sí hay camino

Debemos ser realistas. Conocer la realidad, hacerse cargo de la misma, cargar con ella; eso nos pide el teólogo mártir Ellacuría. Llamar siempre a la realidad cambiante por su propio nombre. Abandonar la nostalgia del pasado que no volverá. Nosotros no vamos "en busca del tiempo perdido".

- Ese realismo nos exige una nueva fidelidad a la solidaridad, que podría caracterizarse como la práctica de la solidaridad:

- porque sigue creyendo en el Dios que oye el clamor de su Pueblo y desciende hasta liberarlo;

- que hace de la opción por los pobres "la" opción evangélica, "firme e irrevocable", según palabras de Juan Pablo II en Santo Domingo;

- que sabe aprender del tesón de aquellos y aquellas que han mantenido su fidelidad durante siglos a causas derrotadas históricamente: la Causa Indígena, la Causa negra, la Causa de la Mujer, la Causa Obrera, la Causa de los Pueblos menores...

Este realismo nos exige también buscar y encontrar nuevas formas de solidaridad, más actuales, eficaces hoy, germinadoras de futuro.

Vigil / Casaldáliga



# En el Perú

Desde el antiguo Imperio de los Incas, Antonia Lamariano, eibarresa, religiosa de Aldatze, nos enviaba un saludo navideño. En su misiva, leíamos "ilusionantes" noticias del Perú. El país, nos decía, va mal... desempleo, violentas luchas políticas, corrupción generalizada, pobreza en aumento... Y todo esto ¡quién lo iba a decir! sucede... en América, aquella tierra soñada, que en la infancia nuestra, era el emporio de la felicidad donde el vivir corría placentero. La denominación "americano" suponía un señor altamente adinerado, cuya fortuna procedía justamente de aquel "ubérrimo" país. Las niñas que contábamos con un tío americano no teníamos ocasión de presumir. ¡Algo hemos cambiado!

Ultimamente, Antonia, pasada una temporada entre nosotros, volvía de nuevo al Perú. ¿A qué habrá ido allí, ella, una mujer inteligente, que conoce sobradamente las múltiples dificultades que en aquella tierra acompañan al vivir? Pues se ha ido... digámoslo

**brevemente: a sembrar Amor.** Su "material de trabajo" lo constituye en parte un nutrido grupo de ancianos, gentes que, agotadas sus fuerzas físicas, incapacitadas para proseguir las duras tareas del campo, han llegado a la capital... gentes azotadas por la pobreza y la marginación, que encuentran cariño y acogida en un Centro regentado por estas religiosas, dedicadas a poner ilusión y alegría en sus vidas.

Aquí somos muy "fiesteros", nos cuenta Antonia; sabemos cantar, y sabemos bailar, y la alegría sube de tono cuando tomamos "chocolarico con tarta de fiesta". Diremos también que las playas del Pacífico reciben alguna vez la visita de un bullanguero grupo de ancianitos, que gozan lo indecible chapoteando en sus orillas. Son los "hijos adoptivos" de Antonia Lamariano. Alternando con el ocio, se dedica un tiempo a trabajos de artesanía, realizados con empeño e ilusión. Terminado el curso, se exhiben allí en el Centro, para que los limeños los conozcan y... los admiren.

Y del Perú, más noticias que nos llenan de gozo. También allí florecen las vocaciones religiosas. Tres jóvenes peruanas -Dina, Olivia y Juana- se aprestan a ofrendar su vida a Dios, dedicándola "íntegramente" al servicio del prójimo. Aquí, entre nosotros, pues... ya sabes, se habla repetidamente de... "pasarlo bien", meta original de nuestro vulgarísimo vivir. No dudamos de que el trío juvenil, a pesar de las durezas de la vida, conseguirán "pasarlo bien". Se ha dicho con verdad que **la felicidad que procuramos al prójimo revierte en nuestra propia felicidad.**

Antonia: Te recordamos, y pensamos con gozo en las gentes que reparten paz y amor, que buena falta nos hacen en estas sociedades que tanto y tanto han progresado materialmente, pero... adolecen de graves carencias en lo fundamental. Un cariñoso saludo a tus viejecitos, nuestros colegas.

M.A. Zulaica

Y... una anécdota que refiere  
D. José M. Cirarda,  
ex-Arzobispo de Pamplona

No resisto la tentación de contar lo que me pasó un día en Sevilla, al poco de haber llegado a las tierras calientes de Andalucía desde mi Vizcaya natal. Fue en la madrugada de un Viernes Santo. La imagen de la Virgen Macarena se asomó a la puerta de su templo. Sonó un aplauso impresionante. Y decenas de miles de labios empezaron a aclamar a la Señora, diciéndole a coro: "¡Guapa, guapa, guapa...!". Quedé sorprendido; y lo mismo mis dos compañeros norteños que me acompañaban. Más cuando a un humilde labriego le salió del alma esta extraña jaculatoria: "¡Cómo serás tú en el Cielo, cuando eres tan guapa en la tierra!". Mis paisanos murmuraron entre sí, casi escandalizados ante aquel clamor impensable en nuestra tierra: "¿Qué idea tendrá esta gente de quién es la Virgen María?". Oyó el labriego el comentario y, con pronta reacción, entre retador y apóstol, les replicó con gracejo andaluz que no sé transcribir: "¿Esa? ¿Que quién es Esa? Ni más ni menos que la Madre de Dios. Aprended, por si no lo sabéis...".

La novedad... del carro  
de compra entre nosotros



La rueda, uno de los grandes inventos de la humanidad. Declinaba la década de los sesenta, cuando este elemento se pone al servicio de la "etxeakoandere", encargada del diario transporte de la compra mañanera. Existían por entonces distintos tipos de bolsas, cestas... pero todas ellas con una exigencia común: el esfuerzo.

Fue una distinguida eibarresa, afamada modista, Cristina Gastañaga, la que una mañana se paseaba por nuestras calles portando un artilugio rodante, que atraía las curiosas miradas de las vecinas.

Cristina había pasado una temporada en Bélgica, donde vivía un hijo suyo, y al volver a Eibar se trajo el hoy "vulgarísimo" carro de compra, aún desconocido entre nosotros.

Una muestra del "imparable" progreso.

M.A. Z.

# LA "MUY EJEMPLAR CIUDAD" DE EIBAR

Tras la proclamación, en la villa de Eibar de la República, el 14 de abril de 1931, el nombre de esta pequeña población pasó al libro de oro del nuevo régimen. El Gobierno provisional de la República publicó en la Gaceta de Madrid, el dos de mayo del mismo año, el siguiente Decreto: *"En el movimiento revolucionario nacional, reivindicador de la dignidad, del derecho y de la democracia, que tan venturosamente ha culminado en la proclamación de la República por terminante sufragio popular, rivalizaron en entusiasmo, sacrificio y disciplina la inmensa mayoría de ciudades y pueblos de España. Pero es justo recordar que, entre todas las poblaciones, hubo dos que destacaron gloriosamente su actuación. Una de ellas, Jaca: su pueblo y ejército, unidos en un sentimiento patriótico de singular nobleza, con su epopeya del 12 de diciembre, hirieron de muerte al poder tiránico de la Monarquía y conmovieron la conciencia nacional en su entraña, al señalarle con recia incitación la trayectoria ineludible de la ciudadanía, abriendo así de-*

*cisivamente la vía a la República, cuya gestación quedó sellada con sangre de mártires. La otra ciudad, Eibar: que, después del fallo político emitido en el sufragio popular del 12 de abril, fue la primera en ejecutarlo y en proclamar la República, arrojando con suma gallardía los riesgos de esta iniciativa, con lo cual dió el espectáculo de la más despierta y valiente civilidad.*

*Es homenaje de justicia y tributo de reconocimiento dar una consagración oficial a estos hechos gloriosos, por lo cual el Gobierno de la República decreta:*

*Artículo único. Se concede como especial y máxima distinción a Jaca y Eibar el título de "Muy Ejemplar Ciudad".*

*Dado en Madrid, a veintinueve de abril de mil novecientos treinta y uno.*

*El Presidente del Gobierno provisional de la República.*

*Niceto Alcalá-Zamora y Torres".*

Para celebrar el hecho, el 3 de mayo de 1931 visitaron Eibar cuatro destacados republicanos del Estado español. En este artículo, vamos a relatar la curiosa y diferente trayectoria que siguieron los ilustres personajes, en especial tras el estallido de la guerra. El dirigente del republicanismo radical Marcelino Domingo había firmado en 1930 el Pacto de San Sebastián, en el que la oposición a la monarquía de Alfonso XIII preparó el fin del caduco régimen. Fue ministro entre 1931 y 1933, y también durante cuatro meses en 1936, para acabar muriendo en el exilio en Toulouse, poco después del final de la guerra. El segundo de los ilustres visitantes fue el socialista Indalecio Prieto, verdadera referencia de liderazgo para los socialistas eibarreses. Diputado desde 1919, se opuso tenazmente a la dictadura de Primo de Ri-

vera, firmó el Pacto de San Sebastián y, tras la llegada de la República, fue ministro entre 1931 y 1933, pero su política de alianzas con los sectores moderados republicanos le enfrentaron al líder más extremista del PSOE, Largo Caballero. Prieto fue uno de los principales impulsores del Frente Popular que triunfó en las elecciones de 1936 pero, tras el inicio de la guerra, a pesar de integrarse en un gobierno presidido por Largo, cayó en desgracia por los fracasos del ejército republicano en marzo de 1938 y su oposición al creciente poder comunista. Exiliado a México, se dedicó a la literatura y a la capta-

ción de fondos para la causa republicana, muriendo en dicho país en 1962.

Miguel de Unamuno era la tercera figura presente en Eibar ese día de mayo de 1931. El escritor racionalista bilbaíno había sufrido el exilio en 1924 por su oposición a la dictadura de Primo, para acabar residiendo en Hendaia entre 1925 y 1930. Con la República, fue reintegrado a su cátedra de Salamanca y elegido diputado a Cortes en junio de 1931. Poco a poco, se fue alejando de los postulados republicanos y, al inicio de la guerra, incluso se identificó con la causa de los mi-

litares golpistas, participando en expedientes de depuración. Tras conocer la suerte de amigos suyos asesinados por los nacionales, fue protagonista del conocido incidente del enfrentamiento entre la inteligencia y la sinrazón con el fundador de la Legión, Millán Astray, y ese 12 de octubre de 1936, en el Paraninfo de la Universidad de Salamanca, tras casi firmar su sentencia de muerte, supuso para Unamuno el confinamiento domiciliario hasta su muerte, el último día de 1936. En el acto en el que se enfrentó a Millán Astray, y ante los gritos de "Viva la muerte" y "Mueran la inteligencia", Unamuno contestó: **"Venceréis, pero no convenceréis. Venceréis porque tenéis sobrada fuerza bruta, pero no convenceréis porque convencer significa persuadir. Y para persuadir necesitáis algo que os falta: razón y derecho en la lucha"**.

**El título de Ciudad estuvo vigente hasta la toma de Eibar el 26 de abril de 1937.**

**El 6 de octubre de 1981 el Lehendakari aprobaba la rehabilitación del título de Muy Ejemplar Ciudad para Eibar**

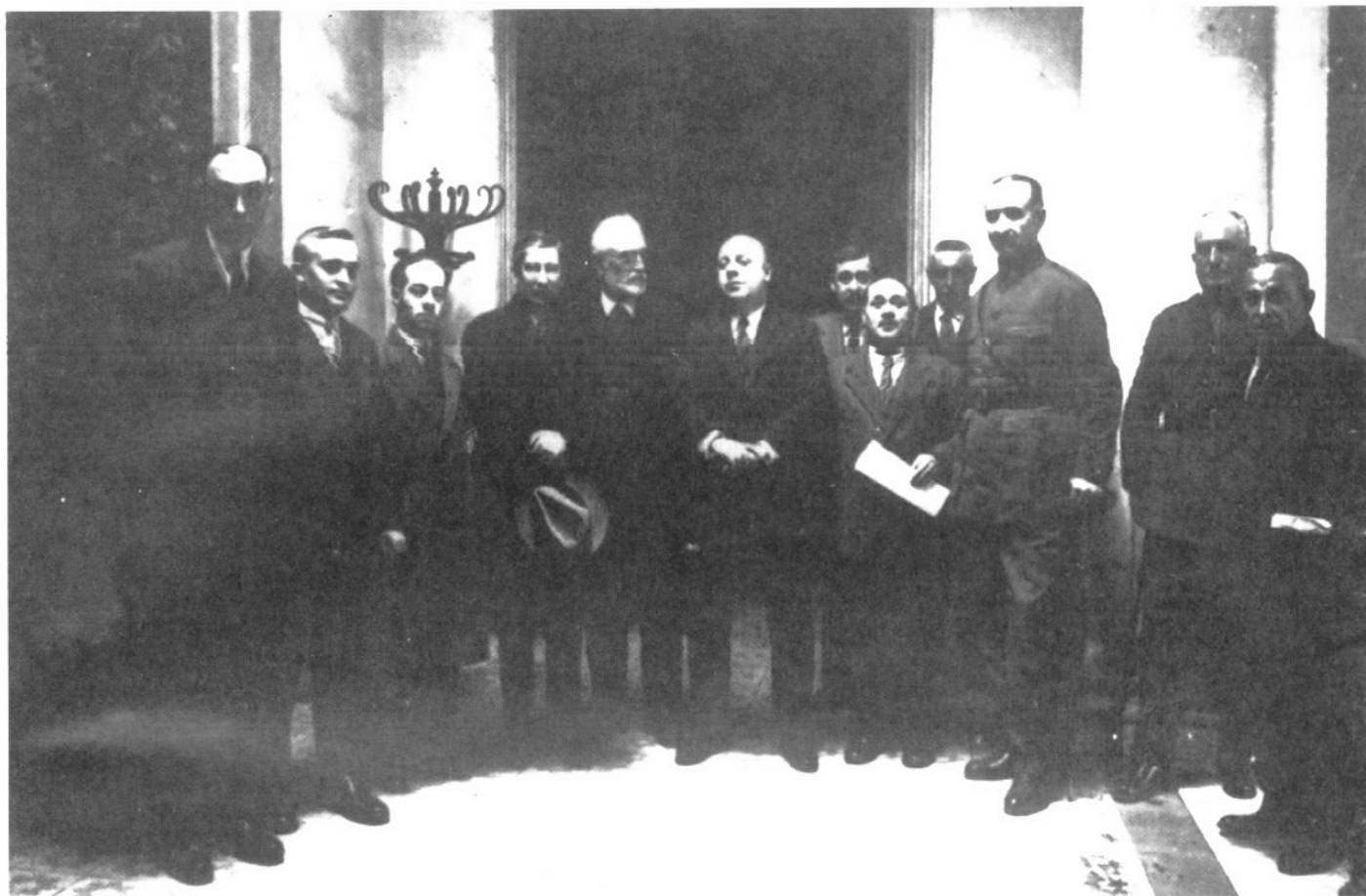

3 de mayo de 1931. En el Ayuntamiento de Eibar son recibidos por el alcalde, D. Alejandro Telleria, y varios concejales de la corporación municipal, los señores Miguel de Unamuno, Indalecio Prieto, Marcelino Domingo y el general Queipo de Llano.

Pero, sin duda, la trayectoria más llamativa de los visitantes ese día en Eibar fue la de Gonzalo Queipo de Llano. Ascendido a general durante la dictadura de Primo, se enemistó con éste y fue obligado a exiliarse. De tendencias republicanas, participó en la sublevación de Cuatro Vientos, en 1930. En la II República, fue capitán general de la I Región Militar, con base en Madrid, y jefe de carabineros entre 1934 y 1936; incluso familiarmente se daba la casualidad de que era consuegro

### Marcelino Domingo, Indalecio Prieto, Miguel de Unamuno

del presidente de la República, Alcalá Zamora. Sin embargo, Queipo se unió al alzamiento fascista y, al mando del ejército del Sur, conquistó Sevilla, Huelva y Málaga. En febrero de 1938, al llegar al ministerio del Interior Ramón Serrano Suñer, le prohibió que continuase con sus famosas charlas radiofónicas. Mentía con desdoro; incluso, en ocasiones,

en la zona norte nacionalista se censuraban sus discursos por sus desvaríos.

El título de Ciudad de Eibar estuvo vigente hasta que, tras la toma de Eibar el 26 de abril de 1937, el régimen del dictador Franco instó al Ayuntamiento a que anulase y dejase sin efecto la consideración de "Muy Ejemplar Ciudad", volviendo a ostentar

el título anterior de "Noble y Leal Villa de Eibar". Por acuerdo plenario del 7 de febrero de 1980, el Ayuntamiento eibarrés decidió solicitar la recuperación del título concedido en 1931, por lo que cursó el expediente al Gobierno Vasco. El seis de octubre de 1981, el Lehendakari, Carlos Garaikoetxea, aprobaba la rehabilitación del título de "Muy Ejemplar Ciudad" para Eibar. Que se sepa, ningún militar visitó Eibar en esas fechas para celebrar el hecho. *Jesus Gutierrez*



Jose Ignacio Rekalde Yurrita  
**MEDICO OFTALMOLOGO**  
 MIOPIA, LASER EXCIMER, LASIK  
 (Intervenciones en Bilbao)

**CEMEIBAR**

PSICOTECNICO CAZADORES Y CONDUCTORES  
 Urtzaile kalea (Fundidores), 2 - Primer piso (EIBAR)

TFNO. 943 2018 44

**"ARGIA, ELHUYAR,  
 EGUNKARIA, HERRIA...  
 dira aldizkari guztiz euskaldunak"**

*Euskal irakurlea bazara,  
 egin zaitez harpidedun!*



# La apacible sombra del Piapaxaro

Pepe Txikiena



El binomio, madre adoptiva e hijo adoptado, rompe el viejo tópico de “madre no hay más que una”. El cariño en reciprocidad se hace tan grande que los sentimientos unidos forjan la relación más auténtica de todo nacido con otra persona. Es el mismo cariño, exactamente el mismo, que existe en cualquier entrega de madre e hijo, biológicos.

Es pura filosofía vital que, si se cumpliera la teoría cuántica, todo hombre y mujer en el mundo, podrían haber encontrado su madre de verdad en millones de mujeres que, por circunstancias, no son capaces de parir y desean a gritos un hijo.

El mismo poder filosófico lo podemos aplicar al vínculo hombre-mujer cuando se asegura: “Encontré el amor de mi vida”. Tampoco esto es cierto porque, ambos pueden hallar amor tan exclusivo, también en millones de hombres y mujeres que no se han cruzado en el camino.

Otra cosa distinta es que el tópico se subraye por aceptar a la persona amada en la inconsciente insignificancia del resto.

Pero debe quedar claro: el amor de una vida depende de un sólo instante en un sólo viaje o entorno. Pero viajes y entornos hay muchos para la permuta de posibles infinitos instantes que se pierden en el olvido por la frustración de elegir en un único círculo cerrado y concreto ya que toda la humanidad compatible para el amor más exigente, no puede vivir en un palmo ni reunirse en un instante...

Jélen, nacida al Norte de Bélgica, y Ramiro en una aldea de Lugo a la sombra del Monte Piapaxaro, se conocerían la tarde en que, por separado, entraron a trabajar en un hotel de Amberes para hacer de friegaplatos, tarea en la que no iban a estar solos. Turcos, albaneses e italianos, les acompañaban.

Muy pronto, el carácter arco iris de Jelén se hizo notar por encima del ruido de cazuelas, grifos, vajilla y cristalerías en un todo de ímpetu, dinámica y portazos. Además, el imponer humor y planes para el grupo a la salida, era algo propio de aquella mujer joven, idealista en la purga de los ánimos.

Y como sucede en toda reunión colectiva que se repite en el tiempo, alguien se fija en alguien. Ella, prisionera de tal libertad, fué dirigiendo las flechas hacia Ramiro que no le corresponde a pesar de que para el resto la situación clareaba. No obstante las vibraciones del amor a su persona eran inexplicables por tratarse de un hombre taciturno, hermético, solitario y pragmático.

¿Quizás fuera todo eso, precisamente, por situarse al otro extremo de ella? ¿O quizás quedó cautiva de sus constantes como ahorrador, honrado, toscos y pleno de caballerosidad en su nula cultura externa?

En pocas semanas el tilín del amor se puso en su corazón, permitiendo vivir el romance con total agrado de bracetado por la ribera del río, casi sin palabras. Jélen muy feliz por haber topado el complemento a su garbo, a su nervio, a su enérgico, a sus miligramos de necesaria locura, junto a aquel hombre serio, prudente en extremo, seguro, tranquilo.

Desde el silencio del amor, Jélen tuvo la excelsa idea para las dos partes de hacer fondo común con los sueldos. A Ramiro, como buen gallego, le sedujo la sugerencia para, después de nueve años con buen montante económico, poner rumbo a Lugo e implantar un cementerio de coches. Lo que se dice, una chatarrería a mínimo desembolso, sin quebranto del capital ni la necesidad de mano de obra foránea. El trabajo de soltar piecerío en motores y suspensión sería cosa de los mecánicos de la zona que, incluso, pagaban bien por las piezas...

Una vez en su finca de cuarenta hectáreas, construyeron la nave para salvaguardar grúas, herramientas y papeles, no haciendo falta propaganda ya que en un mes la pradera se sembraba de vehículos para el desguace. Con ellos, el olvido a las cazuelas al mismo tiempo que a Jélen se le acogía con honor en la familia de Ramiro: padres y hermanos de labranza con marcado frente común: que el negocio fuera éxito.

Durante años hicieron gran fortuna con una Jélen que desdobra su salero colaborando en la casa de sus suegros sin importarle el tipo de labor. Lo mismo el arado que la siega, el dar de comer a las vacas o la noche entera al cuidado del abuelo enfermo, para darse cuenta de ser gallega lejos de su tierra natal.

Sin embargo como nada es eterno, cierta maldita noche, la tragedia sorteándose por los acueductos del destino, optaba por instalarse en tan nobles vidas: Ramiro perdía la vida descargando una furgoneta que, en esa especie de ordeno y mando aliada a tres mil kilos de peso, lograron el final de la bella historia.

Jélen no dobló la rodilla. Triplicando esfuerzo sin asfixia al futuro en la vera de sus orígenes y con el corazón roto, Ramiro le presta las alas que le empujan a salir en busca de la realidad para que el triunfo mutilado en un suspiro continúe.

A galope del intento, el humo tocó la campana de un nuevo amor que vino a escena con igual fuerza que el surgido entre los fogones de Amberes: una noche de invierno, un vecino del lugar observó humo en la nave de la chatarrería. Rompiendo verja y cerradura se enfrenta al fuego con la manguera, apoyado de grúa en grúa, logrando mermar la violencia del incendio, al tiempo de la súbita presencia de Jélen que, perpleja, le gritaba a Amadeo, ¡bájate, bájate!

Y en ese fragor propio de hombre de raza, Amadeo también gritó: ¡Jélen no te acerques, quédate ahí!

*¡Jélen lloraba!*

El consejo parecía llegar de Ramiro transportado en otro gallego cargado con las mismas constantes de aquel amor.

*¡seguía llorando!*

Al verse de frente, Jélen buscaba refugio en Amadeo para estrechar contra sí la barba de otro hombre bueno, naciendo en sus entrañas, muy cerca del alma sorprendida, un nuevo amor tan auténtico como el primero.

*¡no dejaba de llorar!*

Desde tan singular momento, Amadeo hizo las veces de Ramiro en la estancia. Es más, Jélen enterada de que era viudo, con un niño de seis años, se precipitaría para ser madre cual si lo hubiese parido. Todo ello sin dejar a la familia de Ramiro... Poco después, la boda, con el mismo entusiasmo que la anterior. Al fin y al cabo, los padres de la aldea casaban otra vez a la hija.

En estas líneas, la hermosa crónica de una mujer que destroza los tópicos de mi reflexo inicial por ser hija adoptada, madre sin parir y esposa plena en pasión, también, del segundo amor. Todo un episodio surgido de una señora única con los duendes del valle que va desde el Miño al Piapaxaro.

Hoy, Jélen y Amadeo ya son abuelos. Cada mes llevan una flor a la tumba de Ramiro en el camposanto de Escairón, sobre el que se proyecta la apacible sombra del Piapaxaro cuando, al otro lado, el sol sonríe en la nostalgia de los paseos de bracete por Amberes.

*Pepe Txikiena (Junio 2000)*

Bulego altzariak eta papertegia



**ETESA**

**BULEGO  
INSTALAZIO  
OSOAK**

Bidebarrieta, 66 20600 EIBAR  
Tfnoa: 943 12 19 73 / 74  
Faxa: 943 12 70 68

**Barrenetxe**  
**GOZOTEGIA**

Eibartarren denda  
DONOSTIAko Gipuzkoa Plazan

# DON BALBINO AYERBE

## (50 urte apaiz)

Entre los diez presbíteros que celebraban sus bodas de oro sacerdotales, se encontraba nuestro párroco de San Agustín, D. Balbino Ayerbe que, a sus 77 años, sigue en activo.

D. Balbino vino a Eibar con una misión concreta, la de fundar una Párrquia -la de San Pío X-, junto al también sacerdote D. José Juan y al entonces párroco de San Andrés y colaborador de nuestra revista, D. Jesús Sanmiguel.

Conseguido el primer objetivo, vino luego la fundación de San Agustín, hace 27 años; es aquí donde sigue ejerciendo de párroco, con las mismas energías de antaño, siempre dispuesto a prestar ayuda a sus feligreses. Los que hemos tenido la suerte de colaborar con él nos trasladamos el pasado día 15 de mayo al Seminario de Donostia en donde, en compañía de D. Juan María Uriarte y D. José María Setien, gran número de sacerdotes celebraron la misa y recibieron un caluroso homenaje.

Por otra parte, D. Juan María Uriarte, en una entrevista concedida a El Diario Vasco, señaló el problema de la escasez de vocaciones en Gipuzkoa, pero no por ello pierde el ánimo, ya que nuestro Obispo está seguro de que existen jóvenes que caerán en la cuenta de que ser sacerdote no implica sólo un servicio a la Iglesia, sino a la sociedad guipuzcoana en general, por lo que optarán por realizar dicho servicio.

Personalmente, D. Balbino mantuvo una gran amistad con el fundador de nuestra revista, D. Pedro Celaya, y ejerció durante algunos años como Arcipreste del Bajo Deba y responsable de la Catequesis del arciprestazgo. Semanalmente, visita las residencias de Donostia y de Mendaro, con el fin de acompañar no sólo a los feligreses, sino a aquellos eibarreses que se encuentren enfermos, sean éstos practicantes o no.

Zorionak, ba, D. Balbino, eta abes-  
tiak diñuan moduan, jarrai lanian eta  
segi aurrera!

*Margarita Olañeta*

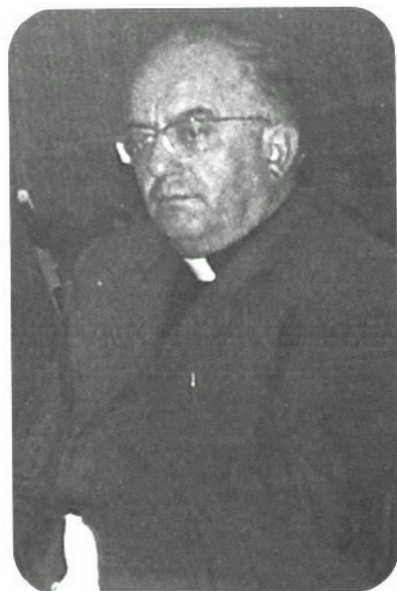

D. Balbino, párroco de San Agustín, ha cumplido sus bodas de oro sacerdotales.

**Semanalmente,  
visita las  
residencias  
de Donostia  
y de Mendaro**



D. Balbino Ayerbe y el resto de homenajeados en sus bodas de oro sacerdotales, con el obispo Juan María Uriarte, monseñor Setien, Pagola y Madinabeitia.

La perspectiva de cincuenta años de sacerdocio permite ver un cambio sustancial en la sociedad. Balbino Ayerbe comenta en DV: "La sociedad ha cambiado mucho. El sacerdote tiene que adaptarse continuamente a la sociedad a la que sirve. Estamos en formación permanente. Estamos en contacto directo con los feligreses. ¿El resto de las estructuras de la Iglesia? Creo que también lo va haciendo, aunque aún no se ha conseguido del todo". Para Ayerbe, la conmemoración de sus cincuenta años de sacerdocio "es entrañable. Uno acepta este homenaje a su persona porque se siente orgulloso de haber prestado un servicio a la Diócesis".

# El origen de los Alardes

**E**l tratado de 1721, entre España y Francia, reinando en ambos países las dinastías borbónicas, auguró una duradera paz entre ambos países, que alegró vivamente a los eibarreses. Pero he aquí que apareció un nuevo enemigo, el Reino Unido, por lo que Gipuzkoa tuvo que mantenerse alerta ante la posibilidad de desembarcos ingleses en la costa.

Tras un aviso de la Corporación de Gipuzkoa, fechado el 27 de agosto de 1740, el Ayuntamiento acordó tener preparados los fusiles con sus bayonetas, así como la correspondiente munición, revisando las armas que se encontraban depositadas en las dependencias municipales. Al mismo tiempo, se formó una compañía de 46 hombres, al mando de D. Diego de Iriondo.

Dos años más tarde, en sesión de 16 de junio de 1742, Eibar formó una compañía de 50 hombres, puestos a luchar contra los ingleses si atacaban nuestra costa; dicha Compañía estaba capitaneada por el Alcalde, Hilario Mendizabal. No tenemos noticias de ningún ataque inglés, por lo que los vecinos de Eibar no tuvieron necesidad de desplazarse a la costa.

A consecuencia de la guerra declarada a Inglaterra en 1762, el Ayuntamiento, en sesión de 25 de abril, acordó

formar una compañía con los vecinos de la villa, llamándose a filas a los hombres solteros comprendidos entre los 18 y 60 años, resultando que había en Eibar 62 presentes y 12 ausentes. Temiendo que los ingleses pudieran coger de improviso a los guipuzcoanos y llegar hasta Eibar, el Ayuntamiento acordó repartir los 50 fusiles de que disponía entre los vecinos más aptos para la guerra, ordenando tanto a éstos como a las personas

que disponían de armamento en su casa salieran prestos a repeler cualquier invasión, haciéndoles saber que serían avisados a toque de campana.

**SI ANALIZAMOS** con calma el funcionamiento u organización de la defensa del territorio guipuzcoano, se puede destacar la formación de Compañías en cada población, al mando del Alcalde, siempre que éste se encontrara en las condiciones físicas que requería su cargo; estas compañías estaban bajo el mando del jefe supremo de la Provincia -generalmente, un coronel-.

También hay que tener en cuenta que los vecinos guardaban sus armas en casa, sistema aún vigente en Suiza, cuyos reser-

vistas no sólo guardan sus armas, sino que periódicamente hacen sus maniobras sobre el terreno, con la consiguiente rapidez, tanto en la movilización como en el rechazo de cualquier enemigo.

Veamos ahora cómo se ejercitaban en el manejo de las armas los eibarreses: Como fabricantes de armas, hemos de suponer que su funcionamiento sería bien conocido, pero en cuanto a la forma de maniobrar se utilizaba el Alarde, tal como señala el acuerdo del Ayuntamiento del 9 de mayo de 1610, en el que se añadía la necesidad de contar con un tambor, con el fin de ayudar al desfile y marcha de la compañía.

Vemos, pues, que el alarde no consiste en la rememoración de una victoria sobre el enemigo, sino en un entrenamiento militar para la guerra, lo cual era corriente en las poblaciones guipuzcoanas, tradición que se ha mantenido, con ligeros cambios, en Irún y Fuenterrabía.

**J.M. Errota**

- Datos obtenidos de la Monografía Histórica de Eibar (Gregorio de Múgica).

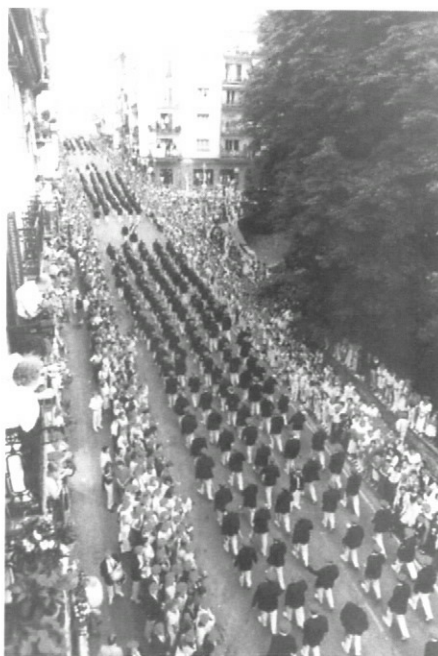
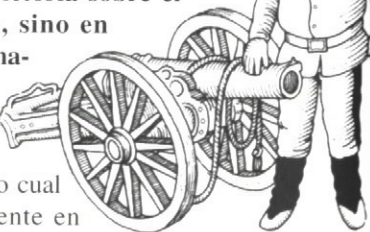

Los Alardes de Irún y Fuenterrabía son los más afamados, tanto por su tradición como por sus polémicas.



# Informaziñuaren izenian



Silbia Hernandez

**M**edikuak, abogauak, abadiak... euren etika profesionala dake. Beste profesio batzutan zer pasatzen dan ez dakit oso ondo, baiña gu periodismua ikasten geguazentian «periodisten kode deontologikua» berbak aittatu ziran. Eta zer ete zan kode deontologikua? Ba, irakasliak esan zeskunez, periodista batek egoera bakotxaren aurrian zelan jokatu bihar daben erabagi bihar dau, eta askotan erabagixa hartzia ez da erreza izaten. Ipiñi zeskun adibidia be halakotxia zan: Pentsau redakziñuan zaguazela, eta baten batek telefonoz diar egitten dabela bere buruari sua emango detsala esateko. Periodista horrek zer egin bihar dau, hori ebitatzeko ahalegiñak egin edo kamaria hartu irudi hórrek grabatzeko? Galdera retorikua zana, galdera zuzena bihurtu zan guri zuzentian bota zeskunian. Zer egingo genduan guk? Eranztunen artian danetik entzuten zan: irudixak grabau, polizia edo bonberueri abisau baiña irudixak grabatzera juan, ez laga sua ixotzen...

Grabatziaren aldekuak ziranak emoten zittuen justifikaziñuen artian, informaziño eskubidia aittatu eben: periodisten obligaziñua informatzia da, eta beste guztirako beste pertsona batzuk dagoz. Baiña, periodistia ez ete da pertsonia? Eta zer dago aurretik, informaziñua edo pertsona baten bizitza?

Hórrek danak airian geldittu ziran burutaziñuak baiño ez ziran izan. karrera amaittu genduan eta bakotxak bere bidia jarraitu eban. Azken urtitan buelta asko emon detsadaz arratsalde hartan fakultadian esana-

kuari, baiña azkenaldixan nahiko ahaztuta nekan guztia. Halan eta guzti be, oiñ egun gitxi ikusi nittuan irudi batzuek atzera be ekarri zesten burura etika eta etika faltaren autua.

Afaltzen neguala, Mexikoko «espaldas mojadas» batzuk Estatu Batuetara nola pasatzen ziran emititzen hasi ziran informatibuan. Horraiño dana normal antzian. Azken batian, ixa egunero ikusten dittugu afrikuan Europara sartzeko ahalegiñan, eta nola eruaten dituen euren herrietara bueltan. Baiña, halako batian, igarixan ez zakixen lagun bixak hondoratzen hasi ziran, eta informatiboko presentadoria euren heriotza zuzentian retransmititzera pasau zan: «*Hori ikusi zeinkie zelan gorputza bixak desagertzen diran, eta oiñ atzera be ur*

*gaiñian agertu dira, hilda...».*

Hasiera batian txarto entzungo nebala pentsau neban, baiña kalera urten eta jente gehixagok gauza bera ikusi eba jakittian, harrittuta geldittu nintzan. Hain ohittuta gagoz jentia pantaillan hiltzen ikustera, inpresioñorik be egitten ez deskula.

Nun hasten eta amaitzen da informatzeko eskubidia? Nun hasten da informaziñua eta nun morboa? Jentiak odola ikusi nahi dabelako hori emon bihar jako, gehixago saltzeko? Uste dot informaziñuaren izenian sarritan muga razionalak gaintu egitten dittugula. Igual desku zelako irudixak emon, horrek saltzen badau. Jente askok pentsatzen dau periodistien balixua emoten dittuen irudixen gordintasunakin lotuta doaiala. Zenbat eta irudi gogorraguak, orduan eta profesionalagua. Gero, horrelako komentarioak entzuten dira: «*Hori bai profesionala, bere aurrian umia hiltzen eta berak kamaria ez dau soltau. Hori bai periodistia!*». Ba, asko sentiduta, **ez dot pentsatzen profesionalatasuna odol kantidadiakin neurtu leikianik.** Uste dot horrelako irudixen atzetik beste asmo batzuk egoten dirala, eta mesedez, ez ezkuta asmo hórrek «informaziño eskubidia» moduko berben atzian, jentia nahastu baiño ez dalako egitten. Eta informaziñua jasotzen daben jentiak be eskubidiak dittu, eta hori ezin leike sekula ahaztu.

Silbia Hernandez

**Gaur egungo periodismuan kalidadia, emoten dan kantidadiaren arabera neurtzen da. Etikaren mugak behiñ eta berriz gaintitzen dittue kazetarixak.**

## Engranajes URETA, S.A.

Engranajes rectos y helicoidales  
Grupos cónicos y Sinfin/corona  
Cremalleras - Dentados especiales

Avda. Guipúzcoa, 11 ERMUA  
Tfno. (943) 943 17 17 00  
Fax (943) 943 17 16 69

REGALOS ARTE ORIENTAL  
JOYERIA - RELOJERIA

## CAREAGA

BITXITEGIA  
ORDULARI eta  
ARTE GAUZAK

Bidebarrieta, 10 Tfno. 943 20 80 45

-MATERIAL  
ELECTRICO y  
REPARACIONES  
-COMPONENTES  
ELECTRONICOS



**AGVIRRE**

Errebal, 14  
943 20 19 10  
Sostoa, 4  
943 20 38 29

E i b a r

# El Arte de los Zuloaga en Euskadi

**E**l día 31 de mayo se inauguró en Bilbao la exposición "El arte y la tradición de los Zuloaga" - Damasquinado Español de la Colección Khalili, a la que asistieron el Doctor Nasser D. Khalili en persona, junto al Alcalde de Bilbao, Sr. Azkuna, y los Diputados Generales de Gipuzkoa y de Bizkaia, Sres. Sodupe y Bergara respectivamente, junto a nuestro Alcalde D. Iñaki Arriola.

Con anterioridad, a la una del mediodía, se presentó dicha exposición en Portalea, a la que acudió el Doctor Khalili; Dña. María Rosa Suárez de Zuloaga, Vda. de Laborda, y su hermano; las hijas del siempre recordado Dr. don Fernando Zuloaga Arrate, Ana Mari y Amaya; así como otros miembros de la familia Zuloaga, desplazados desde Barcelona; y el Director del Museo de Bellas Artes de Bilbao, Sr. Zugaza.



Durante los últimos años, se han realizado varios intentos para exponer la obra en Eibar; ahora, ésta puede ser vista en el Museo de Bellas Artes de Bilbao.

**PLACIDO ZULOAGA** damaskinatugile eibartarraren bozetoz beteriko albumak aurkitu dituzte Bizkaiko Foru Aldundiko Liburutegian. Aurkikuntza harrigarri horrek artistaren lana eta Bilboko Arte Ederretako Museoa erakusgai dagoen *Zuloagatarren artea eta tradizioa*. *Khalili bildumako damaskinatu espainiarra* izeneko bildumako lanak goratzen ditu.

Guztiok ondo dakigunez, Eibar herriak tradizio handia izan du armagintzan. Industria horri eta horren dekorazioari lotuta, damaskinatuaren teknika hobetu egin zuten. Zuloagatarrek izan ziren lehenengoak, eta beren ostekoek gaur egunera arte iraun duen industri artistikoa garatu dute.



Khalili, propietario de la colección de piezas, visitando la exposición de Portalea, en compañía de su mujer y de Miguel Zugaza, director del Museo de Bilbao.

Damaskinatuaren teknika hobetzearren, atzerrira (Paris, Dresde,,,) joan ziren ikastera. Zuloagatarren etxe-tailerra prestakuntzarako zentroa izan zen eta bertatik hainbat jarraitzaile sortu ziren, gero euren tailerrak sortu zituztenak. Estatuko eta atzerriko merkatuetatik hainbat produkturen eskaria egiten zieten eta, horren eraginez, XX. mendearen hasieran damaskinatuaren moda indartu egin zen. **Produktu horiek "Eibarko objektu" legez ezagutzen ziren.**

Industria artistikoaren gain beheraren ostean, tailerrak garai eta produktu berrietara egokitu ziren; izan ere, oinarriak ondo sustarrituta zeuden eta jendea egoera berria egokitzeko prestatuta. Hori izan da gure industriaren eta gure herriaren egunerokoa.



Boceto de un capitel. El dibujo tiene unas dimensiones de 18,7 x 17,7 cm.

Aprovechando dicha presentación, el Museo de Bellas Artes presentó los Bocetos de Plácido Zuloaga, recopilados por nuestro colaborador D. Ramiro Larrañaga, una obra verdaderamente interesante para el arte.

Los asistentes visitaron la exposición de Baroja Collet, sita en el mismo lugar en que tuvo lugar la presentación - Portalea-, que fue un punto de encuentro para los artistas eibarreses, tales como el Presidente de la Asociación, Sr.

Obra de P. Zuloaga, motivo de una postal eibarresa.

Serrano, u otros como Dioni Mujika, Fernando Beorlegi o Iñaki Larrañaga, además del escritor Juan San Martín, junto a grabadores eibarreses en activo.

Para finalizar, consideramos pertinente expresar al Doctor Khalili el agradecimiento de nuestra revista por la atención que ha tenido para con nuestra ciudad, al acercarnos

estas obras que de otra manera serían difíciles de contemplar, tanto para los eibarreses como para todos los residentes en el País Vasco. Esta exposición será trasladada con posterioridad, tanto a Toledo como a Granada que, junto con nuestra ciudad, son la base de este Arte en Europa.

J.M. Kruzeta

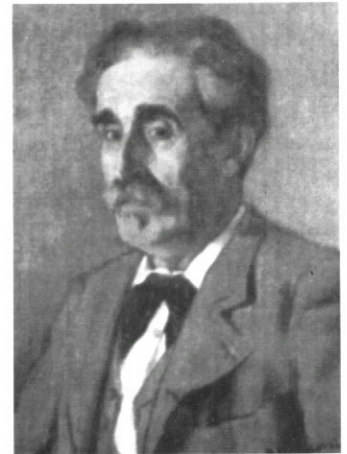

Plácido Zuloaga.



Nasser D. Khalili escucha, sonriente, las explicaciones del artista eibarrés Baroja Collet, en presencia del traductor y del concejal eibarrés José Mediavilla.



Ramiro Larrañaga.

**ARRIETA**  
**NOVEDADES**

Errebal, 22 Tfno. 943 20 20 24  
Toribio Etxebarria, 14 Tfno. 943 20 69 29

EIBAR

**LARRAMENDI**  
**ELECTRODOMESTICOS**

*Distribuidor Oficial de*  
**TV PHILIPS,**  
**GRUNDIG y EMERSON**

Estación, 6 EIBAR

☎ 943 20 30 11

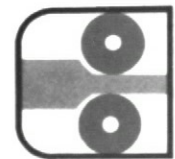

**LAMINADOS**  
**ESPECIALES, S.A.**

Murieta 5 ABADIÑO Tfno. 94 681 35 00  
Fax. 94 681 77 92

Hebreera ez da “berpiztu” nahi izan den hizkuntza bakarra. Latina, greko klasikoa eta koptoera berreskuratzeko alfer-saioak aipa litezke. Manxera eta kornubiera, Erresuma Batuko hizkuntza zeltak, arrakastatsuagoak izan dira. **Baina hebreeraren kasua bakarra da munduan bere lurraldean hizkuntza nagusia delako.** Sionismoaren alderdirik harrigarrietariko bat bada ere, euskaldunendako guztiz ezezaguna da hebreeraren pizkundea. Hego Euskal Herriko hizkuntzetan ez da monografiarik argitaratu gai honetaz (bai, ordea, frantsesez). Artikulu honen bidez hutsune hori betetzen saiatuko naiz eta honen pizkundan ustez ardura gehien izan zuena ezagutarazten ere bai: **Eliezer Ben Yehuda (1858-1922).**



## Juduen hizkuntza inoiz hilik egon ote zen?



Abraham juduen eta arabiarren aitindaria da.

**N**abardurak nabardura, ikertzailerik gehien arabera, hebreera bigarren mendean gelditu zen mintzatua izatetik. Oso li-tekeena da, esateko, Yeshu ha-Notzeriren (Jesus Nazaretokoaren) lehen mintzaira arameera izatea eta ez hebreera. II. mendetik XIX. mendera bitarte hebreera hizkuntza erritual bat izan zen, mundu osoko juduek beren otoitz eta zeremonietan zerabiltena. Halaber, hizkuntza izkiriatu bat ere izan zen, gehienbat baina ez bakarrik literatura erlijiosoa zuena, herri juduaren hizkuntza antono-

masiaz. Ez da egia, beraz, hebreera inoiz hilik egon zela. XIX eta XX. mendeetan gertatu dena ez da hizkuntza baten “berpiztea” (hori gertatuko zatekeen, adibidez, akadiera edo sumeriera berriro mintzatuko balira), haren “berrerritar-zea” (*revernaculation*, ingelesez) baizik, hots: hizkuntza idatzi moduan iraun duena berriro mintzatu bihurtzea.

### Eliezer Ben Yehudaren lana

Ben Yehudaren lana garrantzizkoa izan zen. Kontuan hartu behar da hebreera oso hizkuntza pobrea zela -bakarrik zortzi mila hitz ageri dira Biblian eta hamasei mila Mishnan-. Ia egunero hemeretzi ordu eman behar izan zituen

lanean hebreera modernoa eta egunero-ko jarduera guztietarako gai izan ahal zedin. Hebreerazko Hiztegia bukatu gabe utzi zuen, baina asmatu zituen hitz berri askok indarrean diraute gaur egungo mintzairan. 1890ean Hizkuntzaren Batzordea (*Wa'ad ha-Lashon*) sortu zuen, Hebreeraren Akademiaren aurrerakaria. Astekari bat (“Ha-Zevi”, “Oreina”, 1884) eta egunkari bat (“Ha-Or”, “Argia”, 1908) ere argitaratu zituen.

**Argia -1.758 zkia.-** **Xabier Zabaltza**

Hebreera berpiztearen arrazoiak hezkuntza eta etorkin juduen bigarren oldea izan ziren.





# Frutarik ospetsuena

# sagarra

Sagarrondoak dugu zalantza barik gure artean gehiena hedatutako fruta-arbola, kolore eta zapore ezberdinetako sagarrak eskaintzen dituelarik. Gu gaur sagarrari buruz mintzatuko gara eta beste baterako utziko dugu sagardoaren kontuak.

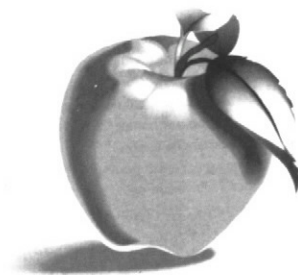
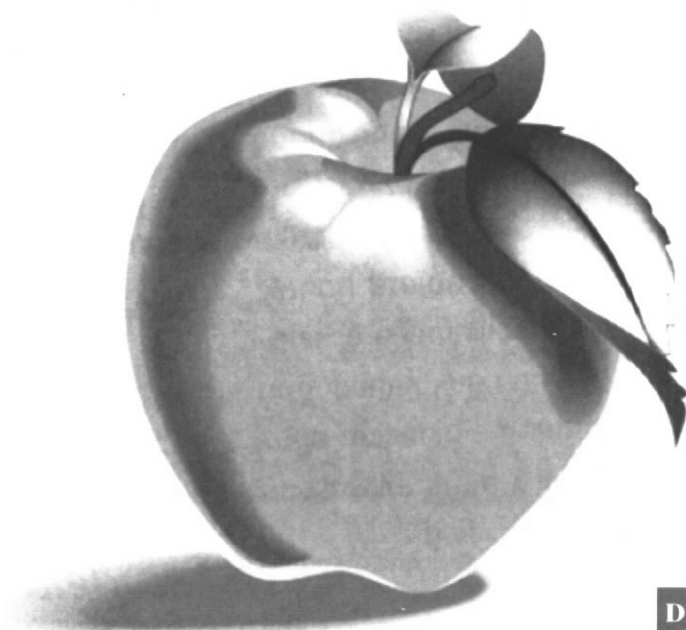

ELHUYAR aldizkariko  
151. aletik aterata

Ane Miren Uranga  
& Arantza Lorenzo

DIETETIKAN DIPLOMATUAK

**SAGAR-MOTA UGARI DAGO** eta batzuk besteak baino gustagarriagoak dira. Euskal herrian guztion errege dugun "Errezil" sagarretik hasita kanpotik ekartzen dizkiguten sagar mardul horietaraino ditugu: Goldena, Grammy Smith, sagar-gorriak, etab. Nahiz eta sagarren azaleko kolorea eta zaporea zeharo ezberdina izan, osagai aldetik elkarren antz handia dute. Uraz gain karbohidratoak dira osagai nagusiak 200 g-ko sagarrak 21 g fruktosa dituelarik. Koipe eta proteinarik berriz ez dute.

Janari erregulatuzailea dela kontsideratzen da, gatz mineral eta bitamina-edukiari esker. Sagar batean 200 mg potasio eta 9 mg magnesio egoten dira. Lehenengoa oso interesgarria da, diuretikoa delako, eta bestea ere kontuan edukitzekoa, mineral honetaz ditugun premiak asetzeari maiz zaila zaigulako. Bitaminei

buruz esan beharra dago sagarrak bitamina-mota asko dituela bere baitan, bakoitzetik gutxi izan arren. Adibide modura hara hemen C bitamina: sagarrak laranja baino hamar aldiz C bitamina gutxiago dauka. Hala ere, C bitamina gutxi honek oxidazioa eragozten du. Horregatik azala kendutakoan C bitamina desagertu egiten da airearen eraginez eta sagarra belztu egiten da, hots, azalak sagar barrenean dauden bitaminen babesle modura jokatzen du.

Azalak barrengo edukia babestean gain, zuntz ugari du; uretan disolbagarria den pektina, hain zuzen ere. Sagarra birrinduta pektina oxidatu egiten da eta **beherakoa** dutenen arazoak arintzen laguntzen du. Oxidatutako pektinak ura atxikitzen du, beherakoan kanporaketaren abiadura moteldu egiten du eta hesteei ura xurgatzeko denbora eta aukera eskaintzen die. Ondorioz,

**"sagar ekologikoak izan ezean, beste guztietan badaezpada azala kentzea gomendatzen da edota ondo-ondo garbitzea"**

**birrindutako sagarra ona da beherako kasuetarako** eta idorrerriaren kasuan emaitzak ezberdinak dira, sagar batetik bestera, zuntz-mota eta azidokopuruaren arabera alde handia dagoelako. Esana dugu azala aberatsa dela, baina kontuan eduki behar da sagar-ekoizpenean **erabiltzen diren pestizidak azalean metatzen direla**. Horregatik sagar ekologikoak izan ezean, beste guztietan badaezpada berau kentzea gomendatzen da edota ondo-ondo garbitzea.

Orain arte sagar gordinari buruz mintzatu gara. Hala ere, aukera ugari dago: erreta, konpota, zukua... guztiak ere digeritzen errazak eta urdaileko arazoak dituztenentzat aproposak dira.

Gure eguneroko dietan hiruzpalau fruta-ale sartzea komeni denez, zitrikoen osagarri gisa egunean sagar bat jatea ona dugu.



Ferrones trabajando en una "haizeola", según cuadro de Ricardo Baroja.

# El Pobal, de ferrería a la fabricación de herramientas

Aunque es conocido, no resulta ocioso recordar que las ferrerías desempeñaron un papel fundamental en la industrialización de nuestro País.

Instaladas inicialmente las "haizeolas" (ferrerías de aire) en las alturas, los ferrones colocaban el mineral en hornos que requerían gran cantidad de carbón vegetal, activando la combustión con el propio viento y fuelles movidos a mano. También a brazo martillaban la masa de hierro obtenida, para compactarla y darle forma.

Hacia el siglo XIII, se produjo una innovación importante con las "zaharrolas" (ferrerías de agua) que, utilizando la de los ríos, por medio de una rueda, aliviaban el esfuerzo de los ferrones, aumentando el rendimiento de su trabajo. De nuevo, a mediados del siglo XIX, la tecnología siderúrgica en nuestro país registra otro gran avance, con la puesta en marcha de los entonces modernos altos hornos.

Puede afirmarse que las "haizeolas" fueron funda-

mentales en la siderurgia vasca durante unos mil ochocientos años, las "zaharrolas" hidráulicas unos seiscientos y que el alto horno ha predominado en los últimos ciento cincuenta, si bien al final del siglo XX se inicia su decadencia con las nuevas tecnologías para la obtención del acero, en las que la chatarra sustituye al mineral de hierro como materia prima.

Una parte del hierro elaborado en las ferrerías se exportaba en barras y otra se transformaba en el entorno en productos elaborados. Las herramientas manuales, aperos agrícolas, herrajes y clavos fueron parte importante de esta producción, que se llevaba a cabo, al menos a partir del siglo XVIII, en martinets movidos por la fuerza del agua y situados junto a los ríos, llamadas ferrerías menores, en las que se estiraban los tochos a medidas comerciales más reducidas, obteniéndose productos semielaborados, así como en pequeñas fraguas instaladas en locales en el interior de las poblaciones, en las que los

productos se forjaban y terminaban totalmente a brazo, golpeándolas sobre yunques.

A lo largo del tiempo, las industrias e instalaciones hidráulicas fueron adaptándose a las cambiantes situaciones del mercado, dándose especializaciones, incluso localidades como Oñate y Ochandiano, que fueron importantes centros productores de herrajes y clavos.

## La ferrería de El Pobal

Uno de los ejemplos más característicos de supervivencia y adaptación a la demanda de cada época lo constituye la ferrería hidráulica de El Pobal, cuya fecha de puesta en funcionamiento no hemos podido determinar y que fue la última en dejar de funcionar en Vizcaya. Según la tradición, con la llama de su fragua se encendió la antorcha que, transportada a pie, por "Chácula" hasta el Desierto en Baracaldo se puso en marcha el horno de Nuestra Señora del Carmen. Al cesar la actividad típicamente ferrona en sus instalaciones, continuó la fabricación de herramientas.

Al desarrollo de la ferrería de El Pobal, al igual que el de otro buen número de las de nuestro País, contribuyeron la disponibilidad de mineral de muy buena calidad y la abundancia de recursos forestales, asentándose junto al río Barbadun, también conocido como Mayor, en el término municipal de Muskiz, siendo de propiedad de la nobleza local, junto al molino y la casa del que la formaba parte. Su explotación se llevó a cabo directamente por sus dueños o mediante arrendamiento a terceros.

La estructura de la ferrería de El Pobal es similar al resto de las de nuestro país. Dispone de un edificio alto, de paredes de mampostería de piedra y tejado de estructura de madera cubierta de teja. Aguas arriba se ubicaba la presa, construída con bloques de sillaría, y que desviaba el agua del río a un canal que lo conducía a la antepara o depósito elevado adosado al edificio principal. En sus últimos años de funcionamiento, tenía concedido un aprovechamiento (1958) de 220 litros/segundo.

Bajo la antepara, se situaban las ruedas hidráulicas construídas en madera y unidas a un grueso eje del mismo material. La que accionaba el martillo tenía doce palas lisas y estaba unida a un eje metálico, que sustituyó al anterior de madera en los últimos años de funcionamiento.

El movimiento de giro se transmitía al interior del edificio a través del eje citado, sobre el que se situaba un cilindro o tambor de madera, reforzado por zunchos o aros metálicos apretados con cuñas y llantas metálicas introducidas entre ellos y la madera. En este tambor se incrustaban unas levas de hierro que, al girar con su tambor, empujaban hacia abajo el extremo del martillo, que estaba formado por un mango o grueso tronco de árbol que giraba sobre dos muñones sujetos en la parte central, algo desplazados hacia el extremo posterior.

En la parte anterior estaba fijada la maza, de unos 300 kgs. de peso y que, al oscilar el martillo, golpeaba sobre el yunque o chabota de acero fundido y cimentado sobre un emparrillado de maderos.

Junto al martillo debió estar instalado el horno donde se calentaba el material a forjar y que, en la década de los años cuarenta, fue sustituido por un horno de cámara, de estructura metálica.

Junto a la nave principal del martillo hidráulico, existía el taller de forja manual, de las mismas características constructivas, que disponía de una gran fragua central, con cuatro huecos y sus respectivos yunques.

### Fabricación de herramientas

Tras cesar la ferrería de El Pobal en la obtención de hierro a partir de mineral, a final del siglo pasado, se convirtió en un martinete dedicado a transformar este material, producido por otras industrias, en productos que demandaba el mercado.

El Pobal se dedicaba a la forja y estirado de llantas para ruedas de carros, así como de tochos de hierro y acero a secciones cuadradas y planas de dimensiones menores "fabricados al martillo hidráulico" y utilizados, entre otros usos, para "calzar" herramientas, es decir, soldarlas al útil gastado por el uso y reconstruir

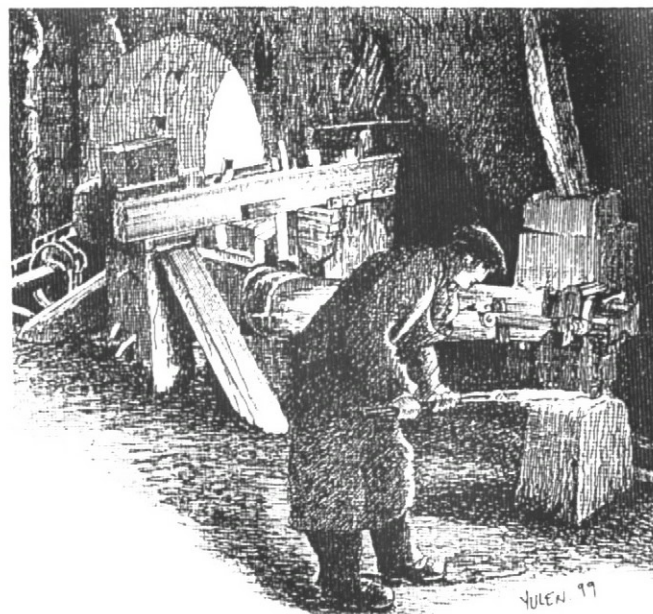

Julen Zabaleta refleja el funcionamiento de una parte de El Pobal.

su filo en hachas o azadas, o su superficie de trabajo en rejas de arado.

También a la forja de "toda clase de herramientas para minas, ferrocarriles, agricultura, etc.", destacando entre sus fabricados los picachones, azadas y rastras o raeders para las cercanas minas de la zona, así como "rejas" (para arados), calzas y dentales, de las dimensiones y modelos que se pidan", que se vendían en España utilizando un catálogo ilustrado.

La fabricación, tras calentar la materia prima, hierro o acero, en fraguas alimentadas por carbón mineral, se basaba en la utilización del "martillo pilón" movido por energía hidráulica, realizándose en "forja libre" las labores y operaciones más pesadas, es decir, aquellas en las que mayor volumen de material se debía de conformar.

Todo el resto de las operaciones se realizaban forjando las piezas sobre yunques, golpeándolas con mazas accionadas manualmente por los trabajadores, que utilizaban las sencillas herramientas tradicionales de los herreros, como martillos, tasas y planas tajaderas, entre otras.

Estas labores tenían, por lo tanto, un gran contenido manual, precisando conocimiento del oficio, mucha habilidad y un gran esfuerzo físico. En ocasiones, a las herramientas que fabricaban les ponían la marca del cliente, pero generalmente les aplicaban su propio sello.

A partir de los años cuarenta, los procedimientos utilizados para la fabricación de distintas piezas eran básicamente los que se exponen a continuación: picachones, azadas, hachas y rejas de arado. Tomemos como ejemplo el caso de las azadas y las hachas.

### DETALLE DE LOS NOMBRES DADOS EN EL POBAL A LAS DISTINTAS PARTES DEL MARTILLO. (DIBUJO JULEN ZABALETA).

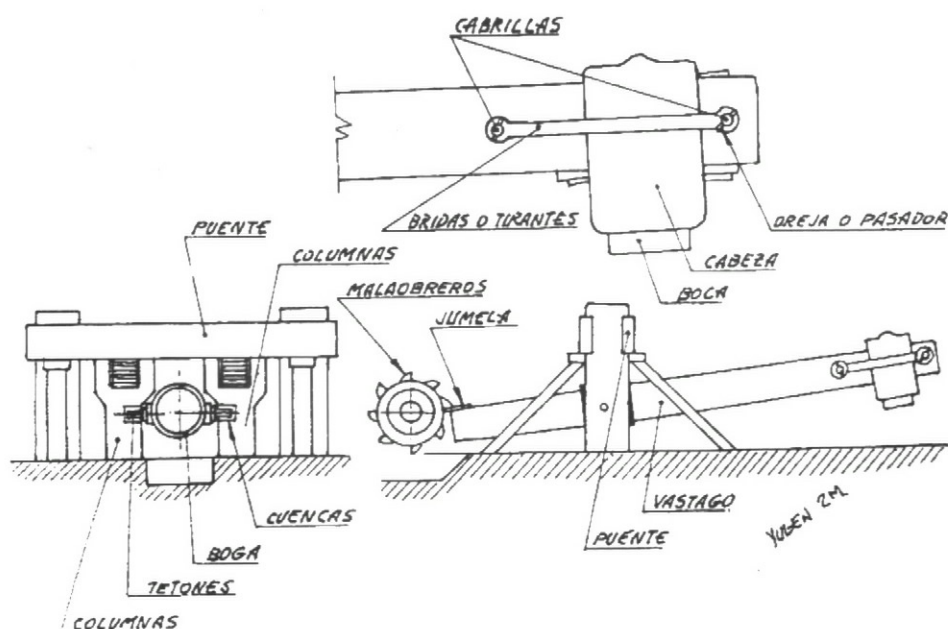

## Azadas

La forja de azadas y azadones se efectuaba calentando en la fragua principal. Seguidamente, y sujetándolo con unas tenazas, se llevaba bajo el martillo hidráulico y, mediante golpes, se aplastaba una parte del tocho, sacando, de forma basta, la zona plana de la herramienta a obtener. A continuación, se llevaba al local de las fraguas pequeñas y en él se sacaba el ojo, golpeándola manualmente con una maza sobre el yunque.

Se terminaba de ensanchar la pala bajo el martillo hidráulico, para lo que, con la pieza fría y utilizando una plantilla y un punzón, se marcaba el perfil de la pala, para apoyándola sobre el yunque eliminar el material sobrante.

Una vez forjada, se introducía un "maneral" y, en caliente, se curvaba ligeramente la azada, golpeándola con un martillo sobre el yunque. El temple se realizaba de forma que se calentaba la zona extrema de la pala y se sumergía ésta rápidamente en

un recipiente con agua fría; de esta forma, se conseguía templar sólo una parte.

En una jornada media de trabajo, dos forjadores, partiendo de la pieza en bruto obtenida en el martillo hidráulico, producían 12 azadas totalmente terminadas.

## Hachas

Las hachas, otro de los productos obtenidos en la ferrería de El Pobal, se forjaban de una sola pieza, a partir de un tocho de acero, a diferencia del sistema empleado por otros fabricantes del País, principalmente en Gipuzkoa y Nafarroa.

Se partía de un tocho de acero que había sido cortado de la barra en caliente, utilizando una tajadera golpeada por el mazo hidráulico. Esta pieza se calentaba a temperatura de forja en la fragua y se estiraba y aplanaba en el martillo accionado hidráulicamente, sujetándola con unas tenazas.

Una vez obtenidas las piezas en bruto, con la forma aproximada, se pasaba al lo-

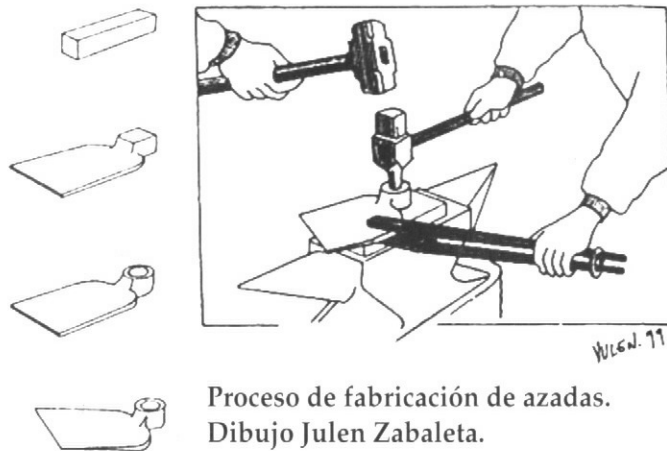

Proceso de fabricación de azadas.  
Dibujo Julen Zabaleta.

cal de fraguas menores y allí de nuevo se calentaban para alisarlas y darles las formas definitivas.

A continuación se templaban, para lo que se calentaba únicamente el filo, que se introducía en agua fría, con lo que se conseguía templar sólo esta parte de la herramienta fabricada.

Finalmente, las hachas se terminaban eliminando las irregularidades que presentaban sus superficies con la muela circular de arenisca.

## Condiciones de trabajo

En el interior de la ferrería, las condiciones de trabajo eran duras y el ambiente ruidoso y frecuentemente cargado de humo. Los forjadores calzaban almadreñas (zuecos de madera), para protegerse de la humedad, y vestían con un delantal de cuero.

Mediados los años treinta, las plantillas eran de seis o siete trabajadores, de los que dos forjaban en el martillo hidráulico las piezas en bruto. En la nave adyacente, dos parejas de especialistas, constituidas cada una de ellas por un forjador experto y un martillador, daban la forma definitiva a las herramientas fabricadas, utilizando cada equipo su respectiva fragua y yunque. Un pinche alimentaba con carbón y transportaba materiales.

El trabajo en el martillo hidráulico requería habilidad especial, pues al efectuar la maza un movimiento circular, las

caras inferior y superior del yunque, dependiendo del espesor de la pieza, no quedaban paralelas, lo que añadía dificultades a la labor de estirado.

La jornada de trabajo estaba condicionada por el caudal de agua de que disponía el río, teniendo que parar cuando éste era escaso y, en ocasiones, trabajar durante la noche.

Las averías en el martillo, debidas al uso y al trabajo, podían llegar a ser importantes y debían ser reparadas por los propios trabajadores de la ferrería.

*Carmelo Urdangarin*



D. Patricio Echeverría aprendió su oficio de forjador en Eibar, en la forja de Txomo; para llegar a ser, años más tarde, el Ford de las herramientas agrícolas.

COMO COMPROBARAN nuestros lectores, las condiciones de trabajo actuales son muy distintas; y no digamos las máquinas, hornos y demás pertrechos, que hacen que de una fabricación artesanal se haya pasado a una fabricación en serie, siendo un ejemplo la fábrica de **D. PATRICIO ECHEVERRÍA**, de Legazpia (Marca Bellota), quien, tras haber aprendido su oficio de forjador en Eibar (Forja de Txomo), fue el artífice de una revolución industrial en la fabricación de herramientas forjadas, para convertirse así en uno de los líderes mundiales del sector.

*J.M. Kruzeta*

# Luces y sombras de un gran eibarrés

**C**reo que pocas personas podrán poner en duda la valía y la capacidad de organización de Toribio Etxebarria, un líder socialista que traspasó el ámbito de su pueblo y comarca, llegando a ser un hombre de confianza de D. Indalecio Prieto, así como director de CAMPSA y gerente de la Cooperativa Alfa.

Pero todo gran hombre tiene también sus luces y sus sombras y, tras haber estudiado los acontecimientos de la Revolución de Octubre del 34 en Eibar, parece ser que D. Toribio no era muy partidario de derrocar un gobierno por las armas, y más siendo elegido por un parlamento democrático. He aquí que a Toribio se le presentó un dilema serio y difícil de resolver. ¿Debería tomar partido por la revolución, o bien tenía que seguir los dictados de su conciencia democrática?

Teniendo en cuenta todos los acontecimientos que habían transcurrido desde el 14 de abril y, en especial, el fallido golpe del general Sanjurjo, la tensión que se palpaba en el estado español y la división del partido socialista entre los partidarios de Prieto y los más radicales de Largo Caballero, la elección no era nada fácil.



Agosto de 1959. Julián Pascual (con boina y de espaldas), Koldo Ormaetxea (también de espaldas), Luis Aranberri, Luis Asua, Toribio Etxebarria y XX, en casa de Mariano Azpitarte (Hendaia). Eusebio Lafuente.



Agosto de 1959. Koldo Ormaetxea, Eusebio Lafuente, Luis Aranberri, Luis Asua, Toribio Etxebarria, XX, XX, Mariano Azpitarte y Josefa Olalde (esposa de Julián Pascual).

Finalmente, D. Toribio Etxebarria, según testigos de toda confianza aún residentes en nuestra ciudad, tomó partido por la participación en el fallido golpe. Aunque no fue responsable de la organización del mismo, a él **-para más INRI-** le correspondió ser portador de las instrucciones del levantamiento, a través de una nota que le entregaron en Donostia.

Como todos sabemos, hubo varios muertos en Eibar, comenzando por D. Carlos Larrañaga, que fue tiroteado al intentar asistir a misa de siete; finalmente, las fuerzas del orden -Guardia Civil y de Asalto, así como el ejército- abortaron dicho movimiento.

Muchos de los líderes socialistas eibarreses huyeron a través de los montes hacia Francia, consiguiendo llegar algunos al país vecino, mientras que otros fueron capturados en su huída.

Toribio, hombre responsable, se hizo cargo de la situación, siendo el que se rindió a la

Guardia Civil, que hizo prisioneros a la mayoría de los partícipes.

Y es aquí donde doy comienzo a mi análisis: ¿Actuó correctamente D. Toribio Etxebarria, obedeciendo a su partido? ¿Debió dimitir, o bien apartarse claramente de aquel intento revolucionario, siguiendo los dictados de su conciencia democrática?

**Respetaré las diversas opiniones sobre el tema de los lectores de este pequeño artículo;** pero, a mi juicio, se equivocó, ya que todo dirigente que deba elegir entre la "obediencia a una organización" o **la moralidad de las instrucciones, debe inclinarse claramente por ésta última** (El fin no justifica los medios). En este punto, creo que Toribio Etxebarria debía haber dimitido, o bien retirarse claramente, expresando a sus compañeros el motivo de su retirada.

A primera vista, parece que cometió un error, pero, siguiendo el proceso, vemos que Toribio tuvo **la "gran hombría" de no huir, cargando a sus espaldas con el error del levantamiento, del que no era partidario,** y fue a la vez juzgado por un tribunal militar, que le condenó a muerte, sentencia que -como todos sabemos- no fue ejecutada.

**D. Toribio Etxebarria, al igual que el "Buen Pastor" del Evangelio, puso en riesgo su vida por sus compañeros de partido, un hecho que le engrandece y constituye una de las Luces de su vida.**

J. M. Kruzeta

# Galería de Eibarreses



La Salle Isasi ikastetxeke ikasliak, 1971-72 ikasturtian.

# Galería de Eibarreses



Corazonistetako ikasliak, Armerixa Eskolan etaratako argazkixan. 1928. Ojanguren.

# Galería de Eibarreses



1987ko maietzaren 10ian jaunartzia egiñ ebenak Amañako parrokixan. J.Diez.



1987ko maietzaren 17xan jaunartzia egiñ ebenak Amañako parrokixan. J.Diez.



# Galería de Eibarreses



1959ko oktubriaren 22xan, Iraegi-Retolaza ezkontzako taldea.



Ana Mari Retolaza eta  
Jose Iñaxio Iraegi.



Jaime Sanz eta emaztia, Pilar Cavía.



Gure laguntzaille dan Fernando  
Etxebarria eta Blanca Olañetaren  
ezkontzia.

# Galería de Eibarreses



Iruña.  
Sanfermiñetara  
juandako  
eibartarrak.  
1956-VII-8.



Ondarru.  
Eibarko enbajadoriak,  
1961eko Andramarixetan.  
Euren artian,  
Urrategi Otaño,  
Manu Rementeria,  
Maite Kortaberria,  
Natxo Nazabal,  
Michel Azpiazu,  
Fernando Ruiz  
-txapelakin- eta  
Cristina Bernedo.



Kruzelegitarak,  
itsas-ertzian.

# Galería de Eibarreses



Pedro Mari  
Ansola "Che".



1948ko San Juan eguneko zezenketako "presidentia eta manolak".  
Erdixan, Esteban Orbea; eta ezkerrian, P. Mari Ansola. Ojanguren.



1953-XII-13. Señorita Jesusa,  
bere lagunekin. Varela.



1958. "Pedrutxo",  
Eibarko lagunekin.  
Ojanguren.

# Galería de Eibarreses



Juan Isasiren despedida. 1947. Ojanguren.

Maria Angeles Zorrozuaren ezkondu  
aurreko despedida. 1967.



Eibarko kuadrillen afarixa. Ondo  
zaintzen dira hamengo emakumiak!  
Jarrai holan! 1963-XII-13. J. Díez.



# Galería de Eibarreses



Eibartarrak, despedida batian. 1920. Ojanguren.



Armerixa Eskolako ikasliak. 1958. Ojanguren.

# Galería de Eibarreses



Jaime y Adolfo Sainz,  
con sus respectivas esposas,  
Pilar Cavía y Juanita Vives.



Amós Ruiz, comandante del  
Batallón Disciplinario, ex-jefe  
de la Policía Municipal de  
Eibar y gran montañero,  
recientemente fallecido.



Angelita Iñarrairaegi aspaldittik  
bizi zan Bilbon, baiña beti izan  
da eibartar jatorra (goian bego).



1980-III-2. Tomas Miguel Gantxegi,  
Euskal Mendi Federakundeko  
diru-zaintzaillia izandakua eta  
Sociedad Deportiva Arrateko  
lehelengo presidentia; oin gitxi  
Jainkuaren mendira juan jakuna  
(goian bego).

En la década de los 50-60,  
florecieron muchas vocaciones  
religiosas en Eibar; como muestra  
de ello, vemos a Maite Cavía, junto  
a sus hermanas Pilar y Elvira..



# Galería de Eibarreses



San Juan bezperia ospatzen Eibarko gizon talde ezaguna. Danak alai, gitarra eta guzti.



Eibar taldeko zaletuak:  
Roberto Altuna, Menárquez,  
Pana de Isasi eta Tomas Gisasola.



"Culto a la cultura".  
Paulino Larrañagak  
umore onez hartzen  
dittu biharra eta jaixak.

# La Escuela Universitaria de Ingeniería Técnica Industrial

**R**ecientemente, tuve el gusto de visitar la Escuela de Ingeniería Técnica, ubicada en Olarreaga, en el límite entre Zaldibar y Eibar, y de cambiar impresiones con el Director de dicho centro, D. José Ignacio Borinaga.

Esta **Escuela Universitaria**, que lleva varios años funcionando en nuestra ciudad, ha adolecido, hasta hace poco, de falta de conocimiento por parte de los eibarreses, algunos de los cuales siguen llamándola la "Laboral". Gracias a Dios, todo aquello cambió, dando lugar a una Escuela Universitaria de Inge-

nería, que va extendiendo rápidamente su fama en la **Zona armera** y del Bajo Deba, o sea, desde Durango hasta Deba, ya que la mayoría de los alumnos son de la referida zona.

Borinaga me explicó con detalle los cursos que imparten y la Titulación Oficial que se alcanza; siendo todo ello de sumo interés para los eibarreses, por lo que paso, acto seguido, a reseñarlos.

Existen dos ramas, que son la **Ingeniería Técnica Mecánica** y la **Ingeniería Técnica Electrónica**, cada una de las cuales se divide, a su vez, en dos especialidades.



D. Jose Ignacio Borinaga, director de la Escuela de Ingeniería Técnica.

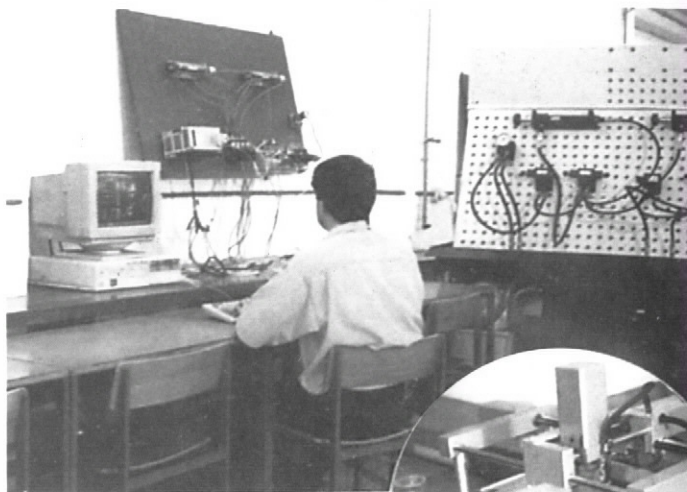

Laboratorio de Neumática e Hidráulica.

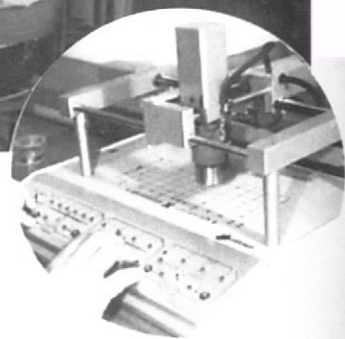

Un punto fuerte de la Escuela reside en el número de alumnos por clase, inferior al de las Escuelas de Bilbo, Gasteiz o Donostia

En el caso de la primera, esto es, la Ingeniería Técnica Mecánica: a) Diseño y Construcción de Máquinas y Sistemas; y b) Organización de la Producción y de la Calidad. En el caso de la segunda, la Ingeniería Técnica Electrónica: c) Sistemas de Control de Procesos; y d) Electrónica de Potencia.

Los estudios comprenden tres años por especialidad y a ellos asisten, aproximadamente, 280 alumnos en las dos ramas de Mecánica y otros 350 en las de Electrónica.

Me comentaba el Sr. Borinaga la tendencia a incrementar el número de alumnos que cursan Mecánica y me señalaba que el punto fuerte de la Escuela era que el número de alumnos por clase era inferior al de las Escuelas de Bilbao, Vitoria y Donostia, pudiendo el profesor dedicarse con más detalle a los estudiantes.

Como decíamos, el total de estudiantes alcanza la cifra de 630. **Se da la ventaja de que, al ser un título oficial de la Universidad del País Vasco, los alumnos salientes tienen prioridad en todos los centros oficiales,**



Al ser un Título oficial de la Universidad del País Vasco, los estudiantes tienen prioridad en todos los centros oficiales e instituciones, obligados a contratar titulados oficiales

Ayuntamientos, Diputaciones, Gobierno Vasco, etc., instituciones que están obligadas a contratar sólo a Titulados Oficiales.

Creo que las familias de nuestro área de influencia que lean estas páginas se darán cuenta de la ventaja que representa, tanto económicamente como afectivamente, el reducir los viajes a las capitales y los consiguientes gastos de manutención.



El consejero de Educación, Inaxio Oliveri, acompañado del entonces rector de la UPV/EHU, Pello Salaburu, en una visita efectuada a la Escuela.

Comentamos, a continuación, las exigencias que han de cumplirse para el ingreso, que son las siguientes:

a) Haber cursado el COU antiguo o los Bachilleratos de la LOGSE, siendo de mayor consideración aquellos que provienen del Bachillerato Técnico;

b) Poseedores del Título de FP2 o bien de los actuales ciclos formativos de grado superior.

Por lo general, la edad de ingreso de los estudiantes oscila sobre los 18 años; como se ve, los jóvenes eibarreses pueden llegar a alcanzar unos conocimientos universitarios sin salir de nuestra ciudad, con la ventaja de que, si su vocación es la Industria, puede comenzar sus estudios en la Escuela de Armería y pasar luego al Centro Universitario; y a los 21 años, si así lo desean, pasar a las Escuelas de Ingeniería Superiores, teniendo que cursar sólo dos años en dicho centro.

Otra de mis satisfacciones fue el conocer las buenas relaciones de la Escuela con los centros

de investigación como Tekniker, Patronik e Ideco, y la posibilidad de crear en un futuro próximo, en colaboración con dichos centros -en especial, con Tekniker-, cursos de reciclaje de Titulados y Técnicos, o bien la impartición de Masters especializados que necesiten nuestras industrias en un futuro próximo.

Jose Ignacio Borinaga me rogó que agradeciese la ayuda de 8 millones de pesetas, proveniente del Ayuntamiento, y la de 12 millones, otorgada por Debegesa; lo hacemos con sumo gusto, a la vez que comprobamos cómo nuestra Corporación va tomando conciencia de la importancia de ayudar a la Investigación y a la Enseñanza Técnica que se imparte en nuestra ciudad.

*Jose Mari Kruzeta*

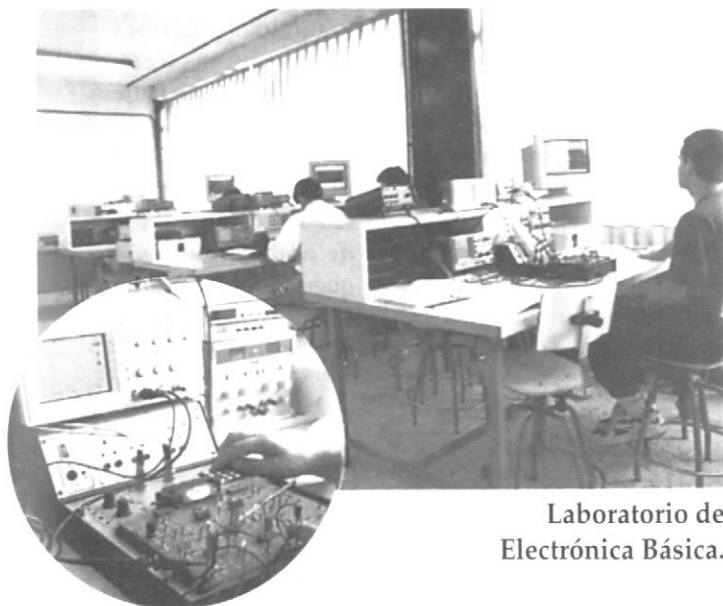

Laboratorio de Electrónica Básica.

# Miguel Cañizal, capitán de los Capellanes Castrenses

**D**urante la guerra civil del año 1936, dentro del bando republicano, en donde el respeto a la Iglesia no era fácil de encontrar, Bizkaia ofreció un caso atípico, ya que mantuvo el respeto a las instituciones católicas, sobre todo en Bilbao, en donde el culto funcionó normalmente.

Aparte de ello, durante la contienda se creó el Cuerpo de Capellanes Castrenses, siendo los impulsores el sacerdote Nemesio Echaniz y el padre capuchino Bonifacio de Ataun. En enero de 1937, el Ejército de Euskadi contaba con cerca de ochenta sacerdotes y cada batallón contaba, teóricamente, con cuatro capellanes, uno de ellos con el grado de capitán y los otros con el de teniente.

Uno de esos capitanes fue D. Miguel Cañizal (goian bego), con el que tuvimos el gusto de convivir y nos contó algunas de sus aventuras; por otra parte, y **gracias a D. Fernando Isasi, que tuvo la gentileza de entregarnos una fotocopia del artículo de D. Vicente Talón, publicado en El Correo Español - El Pueblo Vasco del 6 de marzo de 1987,** podemos conocer la dura realidad de aquellos días.

No fue fácil la labor de estos capellanes, ya que en la misma línea del frente convivían y luchaban juntos tanto gudarís como milicianos; y, como todos sabemos, entre estos últimos había muchas personas que no compartían las creencias de los nacionalistas, con el consiguiente roce en el trato diario.

De este modo, y por si fuera poco, la victoria del ejército del general Mola hizo que prisioneros del mismo sufrieran las más diversas penas y, aunque a algunos condenados a muerte la pena les fue conmutada, otros capellanes fueron a parar al penal del Puerto de Santa María, efectuando un tristemente conocido viaje al sur, vía Madrid, en compañía del líder socialista D. Julián Besteiro, al que asistieron en su agonía. No corrió la misma suerte el sacerdote y periodista Ariztimuño, más conocido como Aitzol, que fue fusilado por los llamados "nacionales".

La presencia de estos sacerdotes en el frente fue un magnífico ejemplo de apostolado y provocó una dura polémica entre el entonces Primado de España, cardinal Gomá, y el obispo de Victoria, D. Mateo Múgica, debido a que en el bando nacional, que definía a los republicanos como los "Sin Dios", existiera un cuerpo de capellanes castrenses.



Luciendo estrellas de capitán y, debajo de ellas, el emblema del Cuerpo de Capellanes del Ejército vasco, vemos al sacerdote Miguel Cañizares, vecino de Eibar, ordenado en 1927.

**Para finalizar, tomamos del libro *El Primer Gobierno Vasco, de Ceferino de Jemein, una relación de los batallones con que contaba dicho gobierno y en donde aparecen como comandantes dos eibarreses* -D. Martín de Etxebarria (Queridotarra, que murió en la batalla de Peña Lema), del Batallón Amuategi, y D. Juan de Beistegi -comandan-**

te del Loiola-, junto con el que fuera jefe de la policía municipal eibarresa en la época de la República, Amos Ruiz, recientemente fallecido.

**Aunque es triste recordar la guerra y los muertos de ambos bandos, hemos querido recordar a estos tres eibarreses que forman parte de nuestra historia.**

*J.M. Errota*

**En enero de 1937, el Ejército de Euskadi contaba con cerca de ochenta sacerdotes y cada batallón contaba, teóricamente, con cuatro capellanes, uno de ellos con el grado de capitán y los otros con el de teniente.**

## RELACION DE BATALLONES FORMADOS DURANTE EL GOBIERNO DE EUZKADI

Nº NOMBRE	COMANDANTE	INTENDENTE	FILIACION	CUARTEL
1 Meabe nº 1	Mario Alonso	Bruno Aguado	Juv. Socialistas Unif.	Normal de Maestras de Indautxu
2 Meabe nº 2	Félix Galarreta	Máximo Soto	Juv. Socialistas Unif.	Normal de Maestras de Indautxu
3 M.A.O.C. 1	Francisco Rabaneda	Valentín Gual	Partido Comunista	Santiago Apóstol de Bilbao
4 Rosa Luxemburgo	Jacinto Cardona	Gabino Molinuevo	Partido Comunista	Escuelas de Uribarri de Bilbao
5 U.H.P.	Félix Casero	Angel Esteban	Juv. Socialistas Unif.	Elorrio
6 A.N.V. nº 1	Gabriel Goitia	Valentín Andrés	Acción Nacionalista Vasca	Convento Adoratrices de Begoña
7 Azaña (Bizkaya)	Manuel Carabias	Emilio Díaz	Izquierda Republicana	Elexabari
8 Rusia	Victoriano Egui	Francisco Gracia	Juv. Soc. Unif.	Escuelas de Atxuri
9 Mateos	José Menéndez	José Vázquez	Partido Socialista	Universidad de Deusto
10 Perezagua	Manuel Egidazu	Jesús Ugaldé	Partido Comunista	Escuelas del Tívoli
11 C.N.T. 3	Enrique Araujo	José María Ariztegi	Conf. Nac. del Trabajo	Basauri
12 C.N.T. 4	Juan Rivera	Amador Biteri	Conf. Nac. del Trabajo	Escuela Ingenieros de La Casilla
13 Ixtas-Alde	Víctor Erkiaga	Andrés Ordorika	Partido Nacionalista Vasco	Sordos y Mudos en Deusto
14 Araba	Francisco Barañano	Antonio Vadillo	Partido Nacionalista Vasco	Orduña
15 Ibaizabal	Iñaki Arana	Juan A. Undabarrena	Partido Nacionalista Vasco	Orduña
16 Gordexola	Luis Urkulu	Víctor Uriarte	Partido Nacionalista Vasco	Sestao
17 Itxarkundia	Luis Sansinenea	José de Olará	Partido Nacionalista Vasco	Gernika
18 Loyola	<b>Juan de Beiztegi</b>	<b>José de Zubizarreta</b>	<b>Partido Nacionalista Vasco</b>	<b>Gernika</b>
19 Amayur	Rufino de Rezola	Victorio de Leunda	Partido Nacionalista Vasco	Gernika
20 Azaña (Gipuzkoa)	Hermógenes Feliner	Crispín Palomero	Izquierda Republicana	Escuel. Solokoetxe de Bilbao
21 C.N.T. 1	Isaac Olomo	Julio Martínez	Conf. Nac. Trabajo	Escuela Ingenieros de La Casilla
22 Dragones	Gerardo Ruiz	Angel Ibáñez	Juv. Sec. Unif.	Elorrio
23 A.N.V. 2	Bernabé Orbegozo	Olegario Goitia	Acción Nac. Vasca	Larrea (Amorebieta)
24 Prieto	Víctor Fernández	José María Delgado	Partido Socialista	Sdo. Corazón Gran Vía de Bilbao
25 U.G.T. 3	Crispulo San Miguel	Luis Orcajo	Partido Socialista	Universidad de Deusto
26 Karl Liebknech	Anticeto Alonso	Fernández Alvarez	Partido Comunista	Escuelas de Concha en Bilbao
27 Castilla	Angel Luis Martín	Rufino García	Partido Juv. Soc. Unif.	Escuelas de Ollerías
28 Martínez Aragón	Samuel Narbón	Pedro de Garai	Izquierda Republicana	Barakaldo
29 Leandro Carro	Daniel Osma	Tomás Marcos del Barrio	Partido Comunista	Orduña
30 Celta	Manuel Mata	Rafael Olalde	Conf. Nacional Trabajo	Barakaldo
31 Zabalbide	Juan Castro	Angel Martínez	Izquierda Republicana	Escuelas de Iturrubide en Bilbao
32 Madrid	Gregorio Alv. Rasines	Cirilo González	Partido Socialista	Villaro
33 Lenago II	Mikel de Ayerdi	Carmelo Elorriaga	Grupo "Jagi-Jagi"	
34 Carlos Marx	Andrés Suárez	Avelino Sáez	Partido Socialista	
35 Amuategi	<b>Martín de Etxebarria</b>	<b>Félix Miguel Garzabal</b>	<b>Juv. Soc. Unif.</b>	<b>Eibar</b>
36 Malatesta	Jesús Eskauriaza	Manuel Ramírez	Conf. Nac. Trabajo	Escuela de Ingenieros de Bilbao
37 Otxandiano	Koldobika de Larrañaga	José de Otxoa	Part. Nacionalista Vasco	Zalla
38 Avellaneda	Ignacio Castet	Germán Mitxelena	Part. Nacionalista Vasco	
39 Arana-Goiri	Felipe de Bediaga	Asensio de Uria	Part. Nacionalista Vasco	
40 Mungia	Gabriel de Arana	Víctor de Lejarzegi	Part. Nacionalista Vasco	

# RELACION DE BATALLONES FORMADOS DURANTE EL GOBIERNO DE EUZKADI

Nº NOMBRE	COMANDANTE	INTENDENTE	FILIACION	CUARTEL
41 Padura	Fco. de Ibarretxe	Juan Munitxa	Part. Nacionalista Vasco	Castillo-Elexabeitia
42 Pablo Iglesias	Antonio Losa	Ignacio de Iraundegi	Partido Socialista	
43 Cultura y Deporte	Santiago Calvo	Eliseo de Zarate	Juv. Soc. Unif.	Esc. Camacho, T.-Urizar, Bilbao
44 Salsamendi	Gregorio Calabozo	Alfredo Pérez	Partido Comunista	Campo de Volantin
45 Fermín Galán	Pedro López	Esteban Mulas	Unión Republicana	Casino de Artxanda
46 Octubre	Santiago San Román	Manuel Puente	Juv. Soc. Unif.	Valmaseda
47 U.G.T. 7	Francisco Ramos	José de Abasolo	Partido Socialista	
48 U.G.T. 8	Natalio Bustamante	José Blanco	Partido Socialista	
49 Larrazabal	Carlos de Agirrebeitia	Iñaki de Oyarzabal	Part. Nacionalista Vasco	Bermeo
50 San Andrés	J. de Gorroñoñoitia	Prudencio de Gorospe	Solidar. Trabajadores Vascos	Escuela de Ingenieros de Bilbao
51 C.N.T. 5	Roberto Lago	Gerardo de Ginea	Confed. Nacional Trabajo	Escuelas de Muxika, Bilbao
52 C. Casero	Gonzalo Pereiro	Félix López	Izquierda Republicana	Germika
53 Saseta	Roque de Amunarriz	Felipe de Salegi	Partido Nacionalista Vasco	Escolapios de Bilbao
54 Malato	José M <sup>o</sup> de Anzola	Diego de Uriagereka	Partido Nacionalista Vasco	Residencia Jesuitas de Durango
55 Kiriño	Fco. de Gorritxo	Iñaki de Otxoa	Partido Nacionalista Vasco	
56 Martiartu	José de Urrutia	Antonio Figueroa	Partido Nacionalista Vasco	
57 Muñatones	Tomás de Garai	Manuel Peralta	Partido Nacionalista Vasco	Capuchinos
58 Lenin	Ricardo Vivanco	Manuel Santamaría	Partido Comunista	Escolapios de Bilbao
59 Rebelión de la Sal	J.M. de Sarasola	Tomás de Arregi	Partido Nacionalista Vasco	Santiago Apóstol de Bilbao
60 M.A.O.C. 2	Gonzalo Laredo	Angel Martín Intxausti	Partido Comunista	Universidad de Deusto
61 U.G.T. 10	Eliseo Mencía	Eloy Nogales	Partido Socialista	
62 Ariztimuño	Domingo de Letamendi	Sabino de Barrena	Partido Nacionalista Vasco	
63 U.G.T. 9	Andrés de Laiseka	Felix García	Partido Socialista	
<b>64 Disciplinario</b>	<b>Amos Ruiz</b>	<b>Diego Sánchez</b>	<b>Oficial</b>	<b>Portugalete</b>
65 C.N.T.	Luciano Mateos	Melchor González	Confed. Nacional Trabajo	Escuela de Ingenieros de Bilbao
66 Zergaitik ez?	Eugenio de Orbegozo	Manuel de Sasieta	"Jagi-Jagi"	Santurze
67 G. Torrijos	Luis Iglesias	José Gosgaya	Partido Socialista	Durango
68 A.N.V. 3	José de Zapiain	Gabin Seijo	Acción Nacionalista Vasca	Lutxana-Barakaldo
69 Sukarrieta	Martín Aldazabal	J.M. de Barrenetxea	Partido Nacionalista Vasco	
70 Simon Bolibar	Fdo. de Etxegoyen	José Estornés Lasa	Partido Nacionalista Vasco	
71 Aralar	José de Uriarte	Benito de Axpe	Partido Nacionalista Vasco	
72 Morteros de Euzkadi	Salustiano Ortiz de Pinedo		Eduardo Pairet	Oficial Zorroza
73 Montaña nº 2	Oficiales	Oficiales	Oficial	Basurto
74 Montaña nº 3	Oficiales	Oficiales	Oficial	Basurto
75 Artillería ligera nº 3	Oficiales	Oficiales	Oficial	Basauri
76 Grupo antiáereo	Oficiales	Oficiales	Oficial	Basurto
77 Irrintzi	Gabino de Artolozaga	Félix Luprutegi	Partido Nacionalista Vasco	Escuelas de Briñas, Bilbao
78 Enlaces y Transmisiones	Salvador G. Buillón	Germán de Garai	Oficial	Escuelas de La Casilla, Bilbao
79 Alkartzea	Alberto de Irezabal	Leandro de Altube	Partido Nacionalista Vasco	Larrea (Amorebieta)

**Maiatzean bete ziren 20 urte euskaldunak munduko lekurik altuena zapaldu zutenetik. Everestearaino joandako espedizio hark egindakoa gogoratu nahi dugu lerro hauetan**

Maiatzaren 14an telex bat, lau lerro soil, besterik ez zen iritsi Gasteizera, Cegasako bulegoetara, Martin Zabaleta eta Pasang Temba Everesteko gailurrera iritsi zirela esanez. Lau lerro horiek, ordea, su hartutako bolbora arrastoa baino airosoago hedatu ziren Euskal Herria osoan, eta poz leherketa itzela izan zen. Aspaldi irrikatutako albisteak txanpan botila asko zabalarazi zituen han eta hemen, eta Martin zein Pasang, gailurretik behera bidean igarotzen ari ziren nekaldiaren berririk gabe, festak kalea hartu zuen. Artean oso urrun zeuden Himalaya eta Euskal Herria, orain baino askozaz urrunago. Kazetari eta lagunek, berriz, espediziodikideen etxeak hartu zituzten, Martin Zabaletaren etxea batez ere.

## “Egin dugu, egin dugu!”

### Martin Zabaleta

Martin Zabaleta Montanan (EEBB) bizi da egun, mendi artean, emaztearekin eta lau hilabeteko alabatxo Lorearekin. Tartean-tartean etortzen da Hernani aldera, familia eta lagunak bisitatzerara.

## “Jendeak oso barruan du Everest hura”

- 80ko espedizioan, zurea-  
ren aurretik izan ziren bi  
ahaleginetan gailurrera iri-  
tsi ez zela ikusirik, presio-  
rik-edo sentitu zenuen?

Ez. Ez nuen batere presio-  
rik izan. Lasai joan nintzen.  
Hori bai, tontorrerako bidean  
pentsatzen nuen gusturago  
joango nintzela taldekideren

“Altuera  
horietan,  
oxigeno  
faltagatik  
edo, mundu  
honetatik  
kanpora  
zaude”

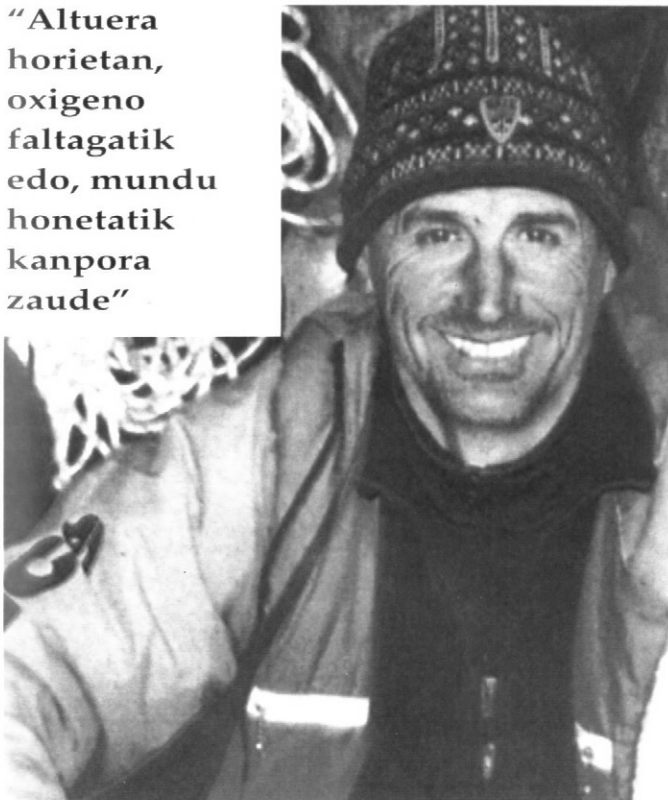

Pasang Temba sherpa, Everest tontorrean, txinatarren tripodean ikurrina paratzen. Argazkia Martin Zabaletarena da, bideo iruditik ateria.

batekin edo beste sherpa ba-  
tekin, Pasang ez baitzen in-  
dartsuena. Zalantzak hortik  
etorri zitzaizkidan. Fisikoki  
eta psikologikoki sherpa bul-  
tzatuz eta gorantz behartuz  
joan behar izan nuen beti.

- Zerk bultzatzen zintuen gora?

Mendi tontorrak. Altuera horietan, oxigeno faltagatik edo, mundu honetatik kanpora zaude, kapsula batean bezala.

- Txinatarren tripodea ikustean, zer pasatu zitzaizun burutik?

Sekulako poza sentitu nuen. Hainbeste esfortzu eta nekeren ondoren, gogo handia nuen iristeko. Besarkadak, poza, lagunekin hura dena partekatzea...

- Hiru ordu laurden eman zenituen tontorrean, batekin eta bestearekin hitz egi-

ten talkiaren bidez. Oroitzen dituzu orduko hitzak?

Bai, batzuk bai. Askok esaten zidaten kontuz ibiltzeko beherako bidean, zer ikusten nuen goitik galdetzen zidaten. Jon anaia ere beheko kanpamentuan zegoen, eta harekin ere hitz egin nuen... 45 minutu eta Pasangi esan nion: “Hi, goazemak beherantz, gauak harrapatu baino lehen”.

- Hala ere, aurretik opari polit bat hartu zenuen amarentzat.

Bai, bai. Espedizioek, garai hartan behintzat, ohitura zuten tontorrean zerbait uzteko, eta neguan tontorrera iritsi ziren poloniarrek Aita Santuak emandako arrosario bat utzi zuten. Nik, arrosarioa hartu nuen eta ikurrina utzi. Gero, ikurrina hori Czok eta Kuczkza poloniarrek hartu zuten egun gutxira.

Ramon Olasagasti

# Beheko Tokia, renovado

**R**ecientemente, tuve la ocasión de visitar los nuevos locales de Beheko Toki, gracias a la invitación del Presidente de la Asociación de Jubilados de la zona Urkusua-Karmen, D. Juan Luis Mugerza.

Mi sorpresa fue grande al coincidir con el homenaje que anualmente celebran en honor de los asociados mayores de 85 años y comprobar la alegría y camaradería que reinaban en la fiesta que este año presidía Dña. María Vergara, quien cumplía 93 años.

Así, aproveché la visita tanto para adherirme al homenaje como para comprobar, en compañía de mi amigo Juan Luis, el acierto de trasladar el domicilio social a unos locales que, además de su amplitud, luminosidad y limpieza, quedan ubicados en un lugar fácilmente accesible para sus 900 socios.

Mugerza, que ha sido Presidente de la Asociación desde el comienzo (hace 6 años), fue informándome de los diversos actos que organizan, tales como campeonatos de naipes, conferencias culturales varias -que van desde la nutrición adecuada hasta cómo hacer más agradable la vida de las personas de la llamada tercera edad-... También organizan diversas excursiones; así, han tenido la ocasión de visitar Santo Toribio de Liébana, en las estribaciones de los Picos de Europa, y el Museo Guggenheim, de Bilbao, entre otras.

**Por las tardes es difícil encontrar una mesa libre; sobre todo, el día que se juega a la quina**

Me comentaba Mugerza que por las tardes es difícil encontrar una mesa libre, ya que los juegos de mesa ocupan tanto el espacio como el tiempo de aquellos asociados que diariamente se acercan al Beheko Tokia. Y ¡qué decir del día que se juega a la quina!, una vez por semana.

Hace poco que se ha formado un pequeño comité, para poder regentar la Asociación y permitir el traslado de res-

ponsabilidades, que hasta ahora han recaído en Juan Luis Mugerza, quien podrá contar de aquí en adelante con la ayuda de Josefina Torrealdai (Vda. de Leonardo Bastida) y de Jose Luis Mallagarai. Desde estas líneas, les deseamos los mayores éxitos en su gestión, a la vez que ofrecemos a nuestros lectores algunas fotos que muestran el agradable ambiente que reina en el Beheko Tokia.

*J.M. Errota*



**Se organizan excursiones, conferencias, campeonatos...**



Comida homenaje a los mayores de 85 años. 21-IV-98. Con el ramo de flores, Jesusa San Miguel.

En el centro de la fotografía, María Vergara, homenajeada en el año 2000.



Nuestros jubilados no pierden el tiempo, como se puede comprobar en la fotografía.

# Algunas noticias sobre LOS FABRICANTES DE ARMAS EIBARRESES.-

**M**i buen amigo Ignacio Zubillaga, fabricante de escopeta de precisión, se acercó para comunicarme su presencia en la exposición EXPOCAZA 2000 de Lisboa, siendo el único fabricante del estado español presente en dicha exposición cuyo nombre apareció en la prensa portuguesa, considerándolo como "uno de los mejores artesanos de armas de caza del mundo" y que ha recibido el encargo del presidente de Fericaza para la fabricación de dos escopetas especiales.

*El año 1808 la Diputación adquirió del industrial de Eibar Don Ignacio María de Ibarzabal por el precio de 14.000 reales un juego de escopetas y dos pistolas de primorosa labor para regalarlos al Rey D. Fernando VII, con el objeto de que viese el esmero con que se hacían estos trabajos en la villa mencionada.*

*En junio de 1814 la Diputación extraordinaria acordó que en la fábrica de Placencia se hicieran una escopeta y dos pistolas para regalárselas al Rey, y dos sables o espadas para los Infantes D. Carlos y D. Antonio, lo mejor que pudiera hacerse en su clase. El Diputado general se dirigió con este motivo a D. Manuel Silvestre de Mendiola, vecino de Placencia, y éste en su contestación de fecha 16 de dicho mes, afirmaba que sería mejor dar el encargo al eibarrés Juan Esteban de Bustindui "que hablando en plata no hay otro maestro igual en la Europa y yo tomaré la molestia de hacerle, cuando me parezca oportuno, unas visitas para avivarlo porque es algo perezoso y además suele tener muchos encargos".*

*Se le respondió que se diera el encargo a Bustindui.*

*Con fecha 7 de julio vuelve a escribir Mendiola, y dice que estuvo con Bustindui y le encargó que hiciera las piezas enumeradas sin reparar en su precio y echando el resto de su habilidad para trabajarlas como*

*no se habían visto todavía. En cuanto al sable, le*

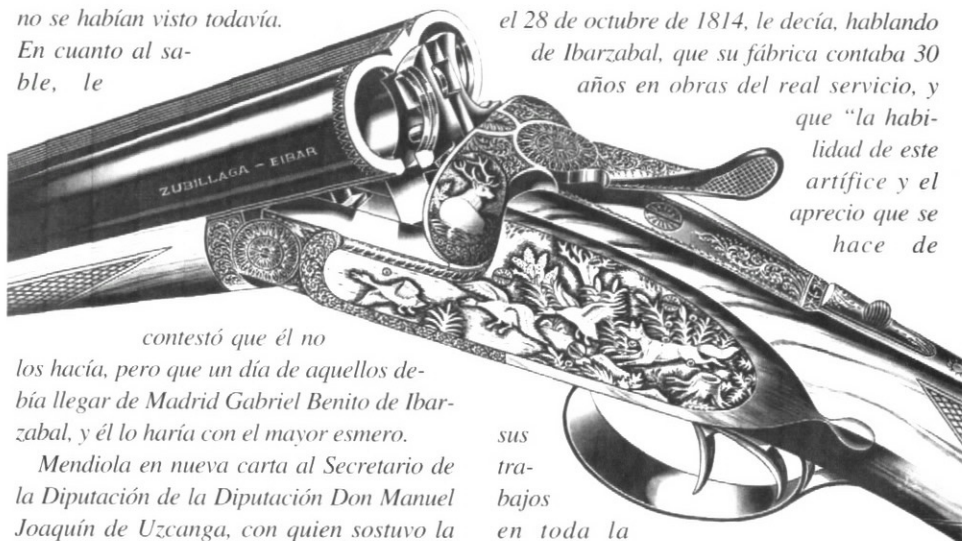

*contestó que él no los hacía, pero que un día de aquellos debía llegar de Madrid Gabriel Benito de Ibarzabal, y él lo haría con el mayor esmero.*

*Mendiola en nueva carta al Secretario de la Diputación de la Diputación Don Manuel Joaquín de Uzcanga, con quien sostuvo la correspondencia, dice que Bustindui tiene una nueva invención que alarga mucho el tiro y solo lo ha hecho una vez para un inglés. Añade que antes de ahora ha trabajado para personas reales "y él hará la cosa como debe ser, solo es necesario moverle a puro recados y visitas".*

*El 21 de agosto dice Mendiola que vió en el taller los cañones que estaban forjados y el sable forjado también, y que lo estaban dibujando, y la vaina de hierro era sin soldadura alguna "cosa nunca hecha aquí hasta ahora". Añade que a la vaina del sable le pondrán por un lado las armas del Infante y por el otro las de la Provincia para que se acuerde. "Yo soy de un genio demasiado activo pero tropiezo con unos hombres de demasiada flema".*

*En carta que el General D. Carlos de Aréizaga escribía al Director General de Artillería*

*el 28 de octubre de 1814, le decía, hablando de Ibarzabal, que su fábrica contaba 30 años en obras del real servicio, y que "la habilidad de este artifice y el aprecio que se hace de*

*el 28 de octubre de 1814, le decía, hablando de Ibarzabal, que su fábrica contaba 30 años en obras del real servicio, y que "la habilidad de este artifice y el aprecio que se hace de*

*sus trabajos en toda la Europa" eran bien conocidos.*

*La Diputación, que tenía calculada la fecha en que había de hacer la entrega de los referidos objetos a las personas reales, se veía contrariada al ver la tardanza en la ejecución de la obra, y escribió al Presbítero D. Antonio Ventura de Orbea, tío de Ibarzabal, para que procurase el pronto fin de la misma.*

*Ibarzabal entregó al sable para D. Carlos a principios de febrero de 1815, y también se entregaron por entonces la escopeta y pistolas, que gustaron mucho a la Diputación. Quedaba pendiente la espada del Infante D. Antonio, que se encargó el mes de octubre, y decía Mendiola que el trabajo del dibujo lo hacía José María de Orbea, y solo la máquina era de Ibarzabal. Este, en carta de 15 de abril de 1815, decía a Mendiola, "sabe Vd. bien el genio del famoso Orbea que no se mata por nada sino hacer la suya, crea Vd. estoy muy harto de haber tomado semejante encargo".*

*La escopeta y pistolas regaladas al Rey costaron 17.000 reales.*

*Todas estas armas se mandaron a Madrid con D. Pedro Cardenal, Oficial 1º de correos de la villa de Tolosa, que llevó consigo una escolta de soldados que facilitó el Conde de Abisbal, General en Jefe del ejército de Guipúzcoa y Navarra.*



Fusil de chispa. 1843..





# Gipuzkoako Itxaropen Deiak

## Aprender a escuchar

943 42 97 42 *Teléfono de la Esperanza de Gipuzkoa*

**A** menudo no escuchamos. O escuchamos mal. Es la gran paradoja. En una era en la que existen mayores y más sofisticados sistemas de comunicación, **nuestra capacidad de escucha se encuentra bajo mínimos.** La cantidad de posibilidades de comunicación virtual, frente a una débil calidad en las comunicaciones reales.

**En el Teléfono de la Esperanza de Gipuzkoa, un servicio basado en la escucha, lo percibimos con claridad.** Los propios colaboradores que atienden el 943-429742, personas de aquí y ahora, debemos hacer un esfuerzo, ejercitarnos a fondo y desarrollar nuestra concentración, para llevar a cabo una escucha en profundidad que, a veces, tampoco es la más habitual en nuestras vidas cotidianas.

Porque **escuchar de verdad es mucho más que oír.** Para empezar, requiere una calma y una exclusividad a me-

nudo ausentes en las relaciones que mantenemos en el día a día. ¿Cuántas veces escuchamos, o creemos escuchar a alguien, mientras miramos el reloj, agobiados por las prisas, centrados en nuestras propias sensaciones, con la atención puesta en otras cosas?

**Escuchar supone dedicar nuestro tiempo y nuestra atención a la otra persona, lo que exige, antes que nada, respetarla profundamente.** De ahí que una escucha activa requiera una actitud abierta y respetuosa, en la que no deben tener cabida ni los prejuicios ni los paternalismos.

Quien escucha tiene la generosidad de dejar su propio yo, sus preocupaciones y sus más íntimas convicciones como en suspenso, para centrarse en ese "tú" que habla y se manifiesta con toda su fuerza. El escucha entrega al interlocutor su plena atención para percibir lo que dice y lo que no verbaliza, pero que también transmite.

Escuchar, lo sabemos bien en el Teléfono de la Esperanza, es en ocasiones una tarea dura, pues uno se arriesga a sentirse tocado por situaciones dolorosas para quien las comunica y que también conmueven a quien las recibe. Pero **en la escucha sincera no vale interponer barreras, alejarse mentalmente, como hacemos a menudo, de manera más o menos consciente.**

El que escucha de verdad no escapa, sino que está ahí, acepta estar ahí; desde luego, no es la misma circunstancia de quien habla, pero sí a su lado, acompañándole en el camino, sintiéndose los dos cerca, sin perder cada uno su propia personalidad.

**Escuchar bien, en efecto, es todo un arte.** Aprenderlo, abrir espacios para el diálogo sincero, es una labor que los voluntarios del Teléfono de la Esperanza tratamos de poner en práctica mientras atendemos el servicio, y también en otros momentos de nuestra vida. Un afán que todos compartimos.

### Baita igandetan ere

Lortu dugu nahi genuena. Joan den 1999ko urrian gauzatuta ikusi ahal izan genuen Gipuzkoako Itxaropen Deiak erakundean aspalditik genuen irrika, hau da: gure zerbitzua asteko egun guztietan eskaintzea. Lehen larunbat goizetik astelehen goiza arteko hutsune bat baldin bagenuen, orain 943429742 telefonoan hartuko zaitugu larunbat eta igande arratsaldetan ere, 17,00etatik 20,00etara; eta egiaz pozik gaude baita, ahalegin horretarako gure entzule-taldea zabal-tzea lortu dugulako.

Hona gure ordutegi berria: astelehenetik ostiralera, 9,30etatik 13,00era eta 16,00etatik 21,00etara. Larunbatetan, 9,30etatik 13,00era eta 17,00etatik 20,00etara. Igandetan, 17,00etatik 20,00etara. **Itxaropena, egunero.**

### LAS CIFRAS DE 1999

Número de llamadas ..... 2.426

### TIPOLOGIA

	%
Soledad - Incomunicación .....	31,88
Depresión - Angustia .....	22,37
Conflictos familiares .....	6,11
Divorcio, separación .....	4,44
Conflictos sentimentales .....	3,94
Información recursos sociales .....	3,61
Conflictos generacionales .....	3,37
Trastornos psíquicos .....	3,37
Enfermedad .....	2,61
Sexualidad .....	2,11
Ludopatías .....	1,38
Alcoholismo - Drogadicción .....	1,05
Crisis suicida .....	0,80
Asuntos jurídicos .....	0,66
Otras situaciones .....	9,48

### También los domingos

Objetivo cumplido. En octubre de 1999 pudimos ver realizada una vieja aspiración del Teléfono de la Esperanza de Gipuzkoa: ofrecer nuestro servicio todos los días de la semana. Si antes teníamos un hueco desde el sábado por la mañana hasta el lunes, ahora atendemos el 943429742 también los sábados y domingos por la tarde, entre las 17 y las 20 horas. Un esfuerzo para el que hemos tenido que ampliar nuestro equipo de escuchas.

**El nuevo horario es el siguiente:** De lunes a viernes, entre las 9,30 y las 13 horas y de 16 a 21 horas. Los sábados, de 9,30 a 13 horas y de 17 a 20 horas. Y los domingos, entre las 17 y las 20 horas. **Todos los días, esperanza.**

## Itsasoko landarak?

Aiskideen artian "Kerido"tzat ezautzen dogun Joxe Etxeberriatarrari gertautakoa da. Gaztia zala jua ei zan aita-kin Briviesca alderutz kazara. Eiñalako euriak hartuta melamela jo ei eben hango etxe batera eta etxeukuok hain ondo hartu ei zituen eze, Burgos aldetik itxuli ziranian, hareri erre-galotxoren bat bialtzia pentsau ei eben. Han, urdei-azpikuak eta horrelakuak ba-zirala ta, itsasoko zerbait bialtzia hobe izango zala erabaki eben. Eta peketetxo batian bialdu ei eben, Briviescarutz: legatza, lanpernak (perzebiak) eta txakoli botilla bat, Euskalerriko ardaua zelakua zan jakin deien.

Handik lasterrera izan ei eben erantzuna, eskerrak emonaz. Euren kartan hau esaten ei eben: "Eskerrak zuen erregaluegaitik: Arraiña, baba-baltzakin ipiñi-ta ederra euan; beste 'vinagrillo' hori pasagarria; ta, beste landarok berriz, sartu ditugu ortuan eta ikusiko dogu zerk urtzen daben". Itsas lanpernak ziran.

## Eztagona balego

Lehenago Europan izan zan gerra ondorian, Eibarren krisis gogorra izan zan, ta bihargiñik gehienak bihar barik gelditu ziran. Asko basarrietara jua ziran morroi tripatruk, ta beste askok ahal zebe moduan aurrera urten bihar izan zebe. Ahora zer eruan ez eukela, asko izan ziran herririk-herririk eskian zabaldu ziranak. Hola ta guzti be, ba-ziran umorerik galdu ez-ebenetarikuak. Eskian ebillenetariko bat heldu zan Zarauzko etxe batera; atia jo ta urten zetsan etxeoandriak.

- Zuk dezun sasoiakin ere eskian zabilta -galdetu zetsan etxeoandriak.
- Ez dagona balego ez nintzake ibilliko -erantzun zetsan eibartarrak.
- Zeer...?
- Biharra.
- Zer ba, bihar barik zaude ala?
- Bai andra, bihar barik. Nork pentsauko eban ba, iñork nahi ez-ebana be faltako zanik.

## Milioi asko

Xabiartxok esaten dio xalo-xalo aitonari:

- Aitona! Itxi itzazu begiak.
- Baina Xabiartxo, zertarako nahi duzu hori?
- Amatzok dio, zuk begiak ixten dituzunean, milioi asko izango ditugula, eta horregatik.

## Bista gutxitzen

- Okulistak: - Patxi, nik uste dut, zuk gehiegi edaten duzula, bista galtzen zoaz eta.
- Hori egia izan liteke? Ez dute ba esaten, ondo edaten denean, doble ikusten dela?

## Asto-andria

Behin Pernandok, ondo jan da edan ein ondoren, kontua karua zala ta, izan eban sekulako eztabaida zorrotz bat tabernako etxeoandriakin da baita alkarrri berba garratzak esan be. Pernando zerbait edanda be ba-zegon da.

Holako gertakizuneri tabernari gehienak ez detse kasurik eiten, baña, Mari Piparminiek (izena ondo ipiñi zetsen piparmin hutsa zalako) hara nun deitu zetsan gure Pernandori juezarengana. Juez jaunak esan zetsan:

- Pernando, iñor insultatzia debekauta dago eta hogetabost pesetako multia pagau biharkozu.

- Baña, nik zer esan netsan ba asto honi?

- Astua deitu zetzazu -diño baztar batetik etxeoandre piparmin harek.

- Hala da, izan be. Nola deituko netsan ba?

- Ba, halakorik -juezak-, andra bati ezin jako deitu.

- Eta, asto bati deitu ahal neike andria? -Pernandok.

- Astoa -esaten detsa juezak-, animalia bat da, eztau zentzunik eta nahi dozuna deitu zeikiso. Gaiñera, asto bati andria deitziak ez-badauka ezer txarrik.

- Orduan parkatu, juez jauna; oker ibilli ba-naiz, eta hatso honekin izan dodan hutsa zuzendu bihar dot.

Eta Mari Piparmini hagiñak erakutsiaz hola ekin zetsan:

- Andria, andria, andria eta milla bidar andria!!!

Gure Pernando urtebeterako nasaituko ahal zan.

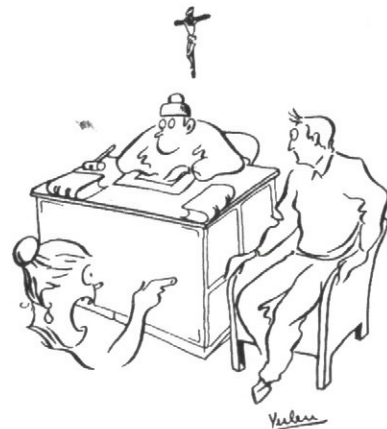

## Aurrezteko bidea

- Bixenta, bazkariak eta afariak neuk prestatzen ditudanean, gehiago aurrezten dugu.
- Nondik atera duzu hori, Joxepantoni?
- Otorduak neuk prestatzen ditudanean, nire senar eta seme-alabek gutxiago jaten dutelako.

## Ardoa eta ura

- Aizak hi, Permin. Atzo kalean kili-kolo ikusi hindudan, zig-zag eginez. Horrek esan nahi dik ardoz beteta hindoala.

Eta Perminek:

- Aizak hi: ibaia ere batzuetan zig-zag eginez zijoak, baina urez beteta.

# LA CULTURA EN EIBAR

## Elisabet Eguren Garaizabal



**A** lo largo de mi trayectoria pictórica, son muchas las cosas que me ha enseñado este arte, tan antiguo como la existencia del ser humano sobre la tierra.

Lo que para mí comenzó siendo un mero entretenimiento, se convirtió pronto en una motivación para seguir

aprendiendo. Paso a paso, fui conociendo nuevas técnicas que me introdujeron en un mundo de luces y sombras, que anteriormente no percibía a mi alrededor con la misma intensidad.

Al mismo tiempo, descubrí que, a través de formas y colores, podía dar rienda suelta a los sentimientos:

manifestar alegría, olvidar preocupaciones, calmar miedos, mostrar serenidad...

Estas son algunas de las razones que me han inducido a realizar esta exposición, pequeña muestra de lo que para mí es el paso por la vida: Un Canto a la Libertad.

1952 - Nace en Eibar (Gipuzkoa).

1962 a 1974 - Estudia Dibujo y Pintura con los profesores Lucas Alberdi, Luis Marcano y Alberto Aldazabal.

1975 - Entra en la Asociación de Artistas Eibarreses y sigue pintando, bajo la dirección de Paulino Larrañaga.

1983 a 1988 - En la Universidad Autónoma de Guadalajara (México), estudia diversas técnicas de pintura y grabado (bajo la dirección de Gustavo Aranguren), retrato (con el profesor Adolfo Espinoza), escultura (con la profesora Adriana Andrade) y comienza a dar clases de dibujo y pintura.

1994 - Toma curso de cerámica en Eibar.

En la actualidad, centra su actividad en la pintura, experimentando en sus diversas modalidades.

Desde 1997, es coordinadora de exposiciones en la sala de arte "Topaleku", de la Sociedad Cultural Recreativa Arrate.

## LEIRE KAREAGA, artista

**Apirilaren 21etik 30era, Leire Kareaga Eibarko artista gaztearen lanak Topalekuko erakusketan egon dira. Bertan ilustrazioaren munduarekin zerikusia duten lan ugari ikusteko aukera izan dugu eta Aste Santuko oporraldietan izan bada ere, eibartar asko joan da erakusketara ikustera.**

«Ikasleek gurekin ikasten duten moduan, ikasten dugu guk eurekin»

### Noiz hasi zinen margotzen?

Etxean nire aita bezalako artista batekin bizitzeak artearekiko hurbiltasuna ekarri zidan. Egia esan behar badut, txikitik nahiko alperra nintzen eta, lanean jardun beharrean, gehienbat erretina da txikitatik landu dudana, hau da, nik neuk egin beharrean aita ikusten nuen lanean. Bestalde, UBI amaitu nuenean Arte Ederrak ikasi nituen eta oso gustora ibili nintzen, ez dut sekula margolaritza alde batera utzi.

### - Gaur egun artista batek bizimodua aurrera ateratzeko aukerarik badauka?

Nire ustez oso zaila da honetaz bizitzea. Horregatik artista askok erakusketak eta antolatzeaz gain, dekorazio denda edo eta honekin lotutako beste gauza batzuk egiteari ekiten diote. Bestalde, ni neuk ez naiz asko mugitzen honetaz bizi ahal izateko eta enkarguren bat edo beste egiteaz gain, Topalekun izan dudana erakusketan, adibidez, nire obrak ez dira salgai egon. Orain Dibujo Eskolan dihardut laguntzaile moduan eta lehenago ikasle ere ibili nintzen. Oso gustora nago eta ikasleek nirekin ikasten duten bezala, nik ere beti ikasten dut zerbait eurekin. Hala ere, artearen munduarekin inolako zerikusirik ez duten lanbideetan ere jardun izan dut eta momentuan dituzun aukeren arabera ateratzen dugu aurrera bizimodua.

### - Nola ikusten duzu artea Euskal Herrian?

Hemen Arte Ederretan maila ona dagoela uste dut eta Espainiaren maila berdintsua dagoelakoan nago. Euskal Herrian ere mugimendu nabarmena dago arteari dagokionez baina, hori bai, lehenago ere esaten zen eta oraindik ere sarritan entzuten dugu askoz ere banguardistagoak garela.

**Izaro Aulestiarte**



# Datos recogidos de la revista ...eta kitto!, referentes a ABRIL, MAYO y 1ª semana de JUNIO de 2000

## Defunciones

- Eusebia Totorika Mayo. 96 urte. 2000-IV-3.
- Genadio Ledesma Perez. 95 urte. 2000-IV-7.
- Baltasar Gonzalez Gomez. 97 urte. 2000-IV-8.
- Javier Gisasola Lamikiz. 40 urte. 2000-IV-9.
- Cesarea Cahue Artola. 95 urte. 2000-IV-10.
- Andres Murillo Fernandez. 78 urte. 2000-IV-11.
- Teofilo Criado Camarero. 76 urte. 2000-IV-14.
- Juan Jose Juaristi Iturbe. 36 urte. 2000-IV-14.
- Jose Azpiri Alberdi. 67 urte. 2000-IV-15.
- Tomas Martin Vicente. 92 urte. 2000-IV-15.
- Honorato Vitores Espinosa. 54 urte. 2000-IV-16.
- M. Pilar Zabala Urizar. 82 urte. 2000-IV-17.
- Sabino Gorostiza Gomendio. 87 urte. 2000-IV-20.
- Jose Maria Irure Alzueta. 87 urte. 2000-IV-23.
- Jose Gisasola Baskaran. 68 urte. 2000-IV-26.
- Miguel Flores Garcia. 75 urte. 2000-IV-26.
- Jose Gisasola Baskaran. 68 urte. 2000-IV-26.
- F. Alzibaparetxuluaga Guenaga. 94 urte. 2000-IV-28.
- Mari Karmen Etxeberria Arizaga. 71 urte. 2000-V-2.
- Mariasun Elorza Markina. 55 urte. 2000-V-2.
- Francisca Egaña Alberdi. 2000-V-6
- Angel Martinez Prats. 2000-V-7.
- Juan del Rio Hernandez. 2000-V-7.
- Marina Atxa Eiguren. 2000-V-8.
- Jesus Maria Garcia Honrubia. 38 urte. 2000-V-9.
- Teodora Baroja Bernedo. 81 urte. 2000-V-9.
- Teresa Zubiarremertería Markina. 86 urte. 2000-V-14.
- Rafael Santa Cruz Etxaburu. 82 urte. 2000-V-15.
- Patxi Oruezabal Lizaso. 67 urte. 2000-V-16.
- Cruz Maria Zabala Olalde. 65 urte. 2000-V-17
- Sara Llano Fernandez. 97 urte. 2000-V-19.
- Luis Vierna Torre. 63 urte. 2000-V-21.
- Maria Egia Basterretxea. 74 urte. 2000-V-22.
- Juana Rico Cañamero. 91 urte. 2000-V-23.
- Juana Andonegi Agirregomez. 86 urte. 2000-V-25.
- Evelia Revilla Mediavilla. 73 urte. 2000-V-28.
- Mercedes Verdes Madera. 92 urte. 2000-V-28.
- Asuncion R. del Portal Callejo. 103 urte. 2000-V-28.
- Buenaventura Agirre Etxaniz. 77 urte. 2000-VI-4.
- Tomas Miguel Gantxegi Juaristi. 83 urte. 2000-VI-5.
- Gloria Iriondo Ansola. 79 urte. 2000-VI-6.
- Miren Olabarria Larrañaga. 73 urte. 2000-VI-6.

## Nacimientos

- Jon Guruzeta Rodriguez. 2000-IV-3.
- Jone Osinalde Bilbao. 2000-IV-4.
- Kepa Eiguren Alberdi. 2000-IV-4
- Naia Basterra Fernandez. 2000-IV-4.
- Marina Lahidalga Gimeno. 2000-IV-5.
- Julene Gillen Revert. 2000-IV-7.
- Ivan Arribas Fernandez. 2000-IV-7.
- Xabier Badiola Bastida. 2000-IV-8.
- Irune de Castro Guerra. 2000-IV-10.
- Hegoi Garate Tejada. 2000-IV-10.
- Naia Martin Etxaburu. 2000-IV-13.
- Elena Aperribai Zengotitabengoa. 2000-IV-14.
- Malen Carcamo Aranberri. 2000-IV-14.
- Irune Gonzalo Luis. 2000-IV-14.
- Mikel Rodriguez Abalos. 2000-IV-14.
- Iker Markos Caballero. 2000-IV-15.
- Amaia San Martin Oiarzabal. 2000-IV-16.
- Josu Famoso Salazar. 2000-IV-16.
- Naia Aizpurua Garro. 2000-IV-24.
- Imanol Orbea Iparragirre. 2000-IV-24.
- Nerea Olabari Gaona. 2000-IV-18.
- Ander Gerra Zubiaurre. 2000-IV-20.
- Imanol Salazar Segovia. 2000-IV-24.
- Danel Hortelano Hortelano. 2000-IV-25.
- Ibai Garate Simal. 2000-IV-25.
- Beatriz Calvo Caceres. 2000-IV-25.
- Mikel Gamazo Blazquez. 2000-IV-27.
- Xabier Galet Albeniz. 2000-V-6.
- Leire Cid Alonso. 2000-V-7.
- Paula Alberdi Dominguez. 2000-V-7.
- Daniel Luengo Etxeberria. 2000-V-9.
- Marina Laspiur Dosuna. 2000-V-10.
- Jon Curiel Ayuso. 2000-V-10.
- Miguel Argote Azkuna. 2000-V-10.
- Josu Fernandez Martinez. 2000-V-11.
- Miren Prado Hernanz. 2000-V-3.
- Alicia Ron Iglesias. 2000-V-13.
- Leire Arce Rodriguez. 2000-V-15.
- Pablo Valle Entrena. 2000-V-16.
- Markel Lomana Uribe Zubia. 2000-V-17.
- Jone Vildosola Ágriano. 2000-V-19.
- Ohian Cardo Rojo. 2000-V-25.
- Jone Lopez Zurutza. 2000-V-25.
- Ander Pulido Andres. 2000-V-26.
- Nora M'Chichou L'Harrak. 2000-V-27.

## Matrimonios

- Lidia Molina Santo-Tomas / Eduardo Urizar Amallobieta. 2000-IV-1.
- Gloria Piedad Garcia Ceballos / Fernando Varela Suarez. 2000-IV-8.
- Elena Lopez de Guereñu Ucin / Javier Sanchez Martinez. 2000-IV-15.
- Rosana de Freitas Nascimento / Angel Sanchez Tena. 2000-IV-15.
- Amaia Suiro Fernandez / Martin Arizmendi Bergara. 2000-IV-15.
- Casilda Txurruka Bustindui / Jorge Martinez Lander. 2000-IV-25.
- Laura Briz Garzia / Oskar Bastida Fernandez. 2000-IV-29.
- Amaia Bereziartua Gorospe / Oskar Domingo Trebiño Barnueta. 2000-IV-29.
- Jose Antonio Gutierrez Castro / Nuria Alvarez Carracedo. 2000-V-6.
- Maria Elena Alberdi Pastor / Iñaki Lasarte Munduate. 2000-V-6.
- Ane Elixabet Moya Osa / Rafael Marfull Vazquez. 2000-V-6.
- Isabel Garate Alberdi / Omar Gorosabel Zubia. 2000-V-13.
- Lorena Gabiola Lucena / Felipe Astarloa Agirrebeitia. 2000-V-13.
- Soledad Seoane Rodriguez / Juan Carlos Agrasar Pesquera. 2000-V-15.
- Esther Legarda Cardaño / Jose Antonio Diaz Gauna. 2000-V-20.
- Ana Isabel Gomez Martinez / Jose Angel Moya Diez. 2000-V-20.
- Marta Arizaga Batiz / Iñigo Lasterra Abaigar. 2000-V-20.
- Mohamed el Madrhi / Idoia Belar Eiguren. 2000-V-26.
- Alfonso Eslava Recalde / Cecilia Gutierrez Berraondo. 2000-V-27.
- Jose M. Garcia Gandia / M. Aranzazu Perez Kortajarena. 2000-V-27.
- Ane Sarasua Alberdi / Jose Antonio Legarreta Torrealdei. 2000-VI-2.
- Gorka Alvarez Igartua / Beatriz Elorza Aranzibia. 2000-VI-3.
- Patricia Carracedo Leonardo / Blas Sanchez Eizagaetxeberria. 2000-VI-3.
- Manuel Zufiria Maguregi / Raquel Garcia Lopez. 2000-VI-3.
- Susana Ballesteros Santiago / Aitor Dueñas Gantxegi. 2000-VI-3.
- Ruben Garcia Vila / Marcia Cristina Costa Almeida. 2000-VI-3.

## Euskal Jaia



**L**lega mayo, y con él la fiesta vasca infantil organizada por el Club Deportivo; este año ha contado con una Feria de Artesanos, digna de que se siga celebrando los años venideros. Sólo me queda recordar un pequeño detalle a los organizadores: el de que no coincida con Senpere en otra fiesta similar, lo que viene a restar asistencia de grupos procedentes de otras poblaciones.

**Holan, neska-mutilok, segi aurrera!**

Junto a estas líneas, imágenes obtenidas en las calles eibarresas durante la jornada cumbre de la Euskal Jaia de este año.



## Futbolerasías

Futbolerasías

**E**l descenso a Segunda División de tres equipos de la solera del Sevilla, Bétis y Atlético de Madrid podría no ser relevante para la afición futbolística eibarresa, pero... hemos de recordar que en el caminar del Atlético de Ma-

**dríd en 1ª División militaron tres eibarreses: Ramón Gabilondo, José Eulogio Garate y Pizo Gómez; en el caso de los dos primeros, a su categoría de internacionales hemos de añadir los campeonatos que consiguieron.** De

ahí, el especial sentimiento por el descenso de este Club.

En la foto, mostramos al Atlético de los buenos tiempos, con Tavales, Mesa y Aparicio como componentes del trío defensivo; Gabilondo y Germán Machín como medios; y con Campos y Vázquez entre los delan-

teros, faltándonos el recordar los nombres de los otros tres delanteros. Desde estas líneas, invito a los "entendidos en este deporte", tales como Pako Markiegi, J.A. Rementería u otros, a que hagan las averiguaciones precisas para completar los nombres del quinteto atacante.

### El pasado glorioso

La del Atlético Aviación es una de las mejores épocas deportivas del club roji-blanco, cuyo cambio momentáneo de nombre -antes se llamaba Athletic Club- se debió a una intervención ministerial, tras la Guerra Civil, a cargo del general Yagüe, ministro del Aire. Entrenado por Ricardo Zamora, fue el mejor equipo en España entre 1939 y 1941.



## Eibarko historiaren atalak

Jose Okamika, uno de aquellos niños que el año 1937 partió a Rusia huyendo de nuestra guerra civil, tuvo la gentileza de acercarse a nuestra redacción para comentarnos las vicisitudes que tuvieron que pasar, así como para hablarnos de su familia eibarresa (nos entregó una foto de su abuelo **-Okamika sastria-**, que vivía en la llamada Casa Okamika, que mostramos en la fotografía de la Plaza Barria, en los años 30).

José, a pesar de todos las vicisitudes de su vida, sigue ejerciendo de eibarrés "peto-petua", viviendo en nuestra ciudad con su esposa, Maria Stepanovna, ucraniana de origen pero eibarresa de hecho. Su amor a nuestro nos lo transmite con este pequeño poema, que gustosamente publicamos:



EIBARR — Plaza Nueva  
Edición Victor Fernandez

Plaza Barria, en los años 30, donde se ve la Casa Okamika.



Jose Okamika.



Maria Stepanovna.



Okamika sastria.

*Al amparo del monte Urko  
y a las orillas del río Ego,  
Pueblo laborioso surgistes  
con tesón y dominio armero,  
crecer y prosperar hiciste,  
y como ciudad noble y ejemplar,  
denominar y honrrarte conseguiste.*

JOSE OKAMICA

## Unibertsitatea eta Kooperatibak

Ekialdeko Herriko Unibertsitateak jadanik badauka Gipuzkoako Campusean Kooperatiba eta Gizarte Ekonomia jarduten duen Unibertsitate Institutua. Nahiz Institutu hau Donostian kokaturik egon, UPV/EHUREn Institutu bakarra da jakintza arlo honetan, honela agintzen baitute estatutuek eta beronen izena Gizarte Ekonomia eta Zuzenbide Kooperatiboen Institutua da: GEZKI.

Zer da, beraz, GEZKI? Unibertsitateak bere ohiko egituraz ez du hartzen, sail bezala bere osotasunean aztertzeko, Kooperatiba eta Gizarte Ekonomia enpresak. Horregatik, mota honetako enpresak goitik behera aztertuko dira gure Institutuan. Beste modu batean esanda, jakintza arlo diferenteetatik aztertuko dira enpresa mota hauek, eta bien bitartean, sailak beroni dagokion arlotik bakarrik: lan zuzenbidea bada saila, kooperatiben lan harremanak bakarrik hartuko dira kontutan, besterik ez.

GEZKIren jardueren artean formakuntza eta ikerkuntza daude. Honela, urtero kooperatiba eta gizarte eknomiaren

enpresei buruzko ikastaroak eskaintzen ditugu gaika. Gaietan artean Merkatal zuzenbidea, Autogestioaren ekonomia, Zuzenbide fiskala, lan zuzenbidea, etab. dauzkagu. Gai bakoitzan 20 orduko ikastaro trinkoan ematen dugu, eta honela ikasle batek bi asteren buruan bi kreditu eskuratzen ditu inolako arazorik gabe.

Kooperatibak eta gizarte eknomiako enpresak ikertzen ditugu. Ikerketa lan hauek direla-eta, zenbait argitalpen badiugu jadanik, beste batzuk burutzen ari diren bitartean, eta beste batzuk abian jartzeko prest. Bestalde, GEZKIren beste helburu bat biblioteka espezialdua eratzea da lantzen ditugun gaien inguruan. Horretarako ere Jaurlaritzak baliabide eknomikoak geure esku jartzen ditu eta honela fondo bibliografiko txukuna daukagula azpimarra dezaket.

Artikulu honen irakurlearen bat interesaturik baldin badago GEZKIk eskaintzen dituen zerbitzuez baliatzeko, harremanetan web orri honetan: <http://www.sc.ehu.es/szwgezki/gezki.html>. edo 943-292794 telefono zenbakira deitzea besterik ez dagokio.

**Baleren Bakaikoa** (GEZKiko zuzendaria eta ARGIA aldizkariaren Kontseilu Editorialeko arduraduna)

NURIA SANZ, UN EJEMPLO DE LO QUE PUEDE HACER

UNA PERSONA RESPONSABLE Y DECIDIDA

Traemos a estas páginas algunas de las respuestas que Nuria Sanz dió a la periodista Virginia Drake, en una entrevista publicada en *El Semanal*. Sus palabras son dignas de tenerse en cuenta y un ejemplo a seguir para los jóvenes eibarreses. La foto pertenece al Canal 2 de Andalucía. **Nuestro agradecimiento a Virginia Drake, a El Semanal y al canal autonómico de Andalucía.**

*Es la primera invidente europea que presenta un informativo de televisión (las noticias de las 13 horas, en Canal 2). Tiene 25 años y perdió la vista a los 13. Trabaja con un ordenador que le traduce al braille la información.*

**NURIA SANZ, presentadora**

## “La ceguera no me ha supuesto ningún trauma”

¿Es más traumático ser ciego de nacimiento, o perder la vista?

Para mí, la ceguera no ha supuesto ningún trauma ni es motivo de tristeza. No sé si es mejor no haber visto nunca o dejar de ver; lo que sí sé es que ésto no es malo. Yo tengo en el cerebro una base real para construir las imágenes, pero los ciegos de nacimiento llevan también una vida normal y nunca han necesitado imágenes.

¿A cuál de los cinco sentidos da usted más importancia?

A todos por igual. Lo que ocurre es que ver las cosas es más cómodo y más rápido que tocarlas o que olerlas. Pero creo que el más importante de todos es el sentido común.

¿Se considera una privilegiada?

Sí, sin duda, por ser ciega y vivir en España. La situación de los ciegos fuera de nuestro país está a años luz de lo que tenemos aquí gratuitamente. La ONCE es el 90 por ciento de un ciego.

*Virginia Drake*



**“Me siento una mujer normal, capaz de hacer todo lo que me proponga. Para mí, el sentido más importante en la vida es el sentido común”**

## Homenaje a Joakin Sarasketa en las fiestas de Santa Kurutze

Los días 3, 6 y 7 de mayo tuvieron lugar las fiestas de Santa Kurutze, en la divisoria de Gorosta-balle y Mandiola-balle. Aparte de las fiestas religiosas y profanas, se homenajeó a Joakin Sarasketa, del caserío “Azpiri”, de donde era originario el que fuera afamado industrial escopetero, D. Víctor Sarasqueta.

Desde estas páginas, nos adherimos al mencionado homenaje. Zorionak, Joakin!

## Mi homenaje

No hace mucho envié un artículo, lanzando un “dardito” a quien lo quisiera coger, referente a un posible homenaje al Sr. Txomin Múgica, Subdirector de la estupenda Banda de Música de la vecina Elgoibar, pues ya sabemos que las comparaciones suelen ser odiosas, pero el interpretar un Himno de un simple papeletito de Clarinete 1º tiene su mérito, porque quien lo ha compuesto ha demostrado con creces que su valía musical no se puede echar en el olvido; a algunos, con menos motivos, se les ha conceptuado casi como dioses. Por mi parte, espero y deseo que alguien tome en consideración esta petición de homenaje a Txomin Múgica, como hace dos años -por citar fechas- fue pedida para el Sr. D. Agustín Zuluaga Aldecoa, el nunca olvidado Director de la Banda Municipal de Eibar; en aquel entonces, la petición se dió por ser el Centenario de su nacimiento, y gracias a la Revista Eibar y a ...eta kitto! se consiguió la celebración de dicho homenaje, que se celebró en el Frontón Astelena, el día de Santa Cecilia, con gran éxito (los demás medios de comunicación e información no dijeron ni pío).

Aprovechando las fiestas de San Juan y antes de comenzar la Tamborrada, ¿porqué no se estrena a su comienzo tan dichoso Himno a Eibar, dirigido por el Sr. Múgica, ya que gracias a él se ha conseguido instrumentar? Creo que sería el mejor homenaje que se le pudiera tributar, dándole la batuta para su dirección.

*Salvador Marzana*

“Ego-Ibarra” udal Batzordearekin elkarlanean, gure hiriaren memoria historikoa berreskuratzeko ahaleaginean jarduten duen batzordeak Feliciano Castrilloren Fondoko argazkiak laga dizkigu, bertako irudiak eta pertsonaiak identifikatzeko asmotan. Argazki bakoitzak erreferentzi zenbakia darama, gure irakurleek erantzunak bidal ditzaten. Urte amaieran zozketa egingo da konkurtsoan parte hartu dute guztien artean.

**Erantzunak bidaltzeko helbideak:** Udal Artxibategia (Portalea), Bista Eder 10 edo Eibar Aldizkaria, Estaziño kalea 3, behea.



En colaboración con la Comisión Municipal “Ego-Ibarra” que trabaja en pro de la recuperación de la memoria histórica de nuestra villa, insertamos, con su número de referencia, diferentes fotografías del fondo donado al Ayuntamiento por Feliciano Castrillo, para que nuestros lectores colaboren en su identificación.

A final de año se llevará a efecto un sorteo entre todos aquellos que hayan tomado parte en el mencionado concurso.

**Para el envío de respuestas identificatorias:** Archivo Municipal (Portalea), Bista Eder 10 o Revista Eibar, Estaziño kalea 3, bajo.



70



71



### Identificaciones de fotografías anteriores:

**Foto 53.-** De izquierda a derecha: el 1º (Muñoz, capitán de la Guardia Civil), el 3º (Dr. Ciriaco Agirre), el 4º (Obispo Monseñor Mateo Múgica), el 6º (Timoteo Zubiate), el 7º (Eugenio Urroz, cura párroco) y el 8º (Policarpo Larrañaga).

**Foto 54.-** Foto sacada en Elgoibar, durante el homenaje que el Ayto. ofreció al P. Francisco Aguirre, religioso dominico, que el año 1911 fue consagrado Obispo de Botri y Vicario Apostólico de Fu-kien -China-. El 1º por la derecha, con pelo blanco y bigote, es el famoso médico elgoibarrés D. Antonio Arrillaga.

**Foto 55.-** De izquierda a derecha: el 1º (Tomás Echaluze padre, corresponsal de La Voz de Guipúzcoa) y el 3º (Policarpo Larrañaga).

**Foto 57.-** De izquierda a derecha: el 1º (Indalecio Ojanguren) y el 4º (Tomás Echaluze).

**Foto 59.-** En el centro (General Primo de Rivera).

GRACIAS A LOS SRES. MARZANA Y MUGURUZA, POR LA COLABORACION PRESTADA EN LA IDENTIFICACION DE LAS FOTOGRAFIAS.



72

73





74

75





76

77



*El Salvador. Se cumplen veinte años del asesinato de monseñor Romero. Desde entonces, el pueblo salvadoreño por el que dió la vida espera la beatificación de este mártir de los oprimidos.*

## Monseñor Romero, mártir de los oprimidos

La historia meritoria de "san Romero de América" comienza hablando de sus ojos. Vió la realidad de su pueblo. La intolerable injusticia de la que eran víctimas los pobres. Vió los signos de los tiempos y no tuvo miedo en mirar cara a cara el drama que tenía a su alrededor. Vió y... se convirtió. Había sido siempre un sacerdote fervoroso, humilde y lleno de fe, caritativo con los necesitados. El asesinato alevoso del jesuita que era su confesor, el padre **Rutilio Grande**, le purificó la mirada. Sus ojos comenzaron a ver las causas que arrebatában la vida a los más de su pueblo. Y el obispo piadoso y caritativo se transformó en profeta. Fustigó las estructuras de pecado, llamó al arrepentimiento a los que abusaban del poder, pidió a los soldados que no siguieran las órdenes violentas de sus jefes. Se estaba jugando la vida. Lo sabía. Era muy consciente de que cualquier día caería bajo el impacto de las metrallas. Pero no dió su brazo a torcer, pese a que las amenazas de muerte se multiplicaban en su entorno.

*Monseñor Romero  
dió su vida por  
hacer frente a  
las estructuras  
que oprimían a  
las gentes humildes*



Oscar Arnulfo Romero cayó al pie del altar bajo el impacto de las balas, cuando le tocaba ofrecer a Dios el pan y el vino del sacrificio eucarístico.

Así hasta el último día de su vida en esta tierra. Un 24 de marzo. Era sabido que **Oscar Arnulfo Romero** iba a celebrar una misa en la capilla del hospital para cancerosos. Las religiosas carmelitas, que cuidaban de la capilla, del hospital y del propio obispo Romero, le advirtieron de la temeridad que entrañaba salir al altar sin protección alguna. El horno no estaba para bollos en aquel atormentado San Salvador del año 1980. Varios de sus amigos más cercanos le hicieron llegar por teléfono sus aprensiones y temores. A todos respondió el obispo: "Me he comprometido con esa celebración. No puedo faltar. Si no es llegado mi momento, no pasará nada; y

si es llegada mi hora, estoy en las manos de Dios. Que El disponga de mi vida".

Cayó al pie del altar bajo el impacto de las balas, justo cuando en la celebración litúrgica le tocaba ofrecer a Dios el pan y el vino del sacrificio eucarístico. Tuvo que ofrendar al Señor su corazón destrozado por los impactos. ¡Fue su mejor misa, la última en esta tierra, la primera en el cielo! Allí, en el cielo, lo ha situado ya la piedad del pueblo. Lo invoca de continuo como "san Romero de América Latina". Y desde hace ya veinte años.

**Jose Ignacio Rivarés**  
*Misioneros, nº 4*

 **kutxa**

*gizarte-ekintza  
obra social*

