

Herriaren Arima

Eibar

Nº 155 zkia.

NEGUA
INVIERNO

2021

PRECIO: 4,5€



AURKIBI

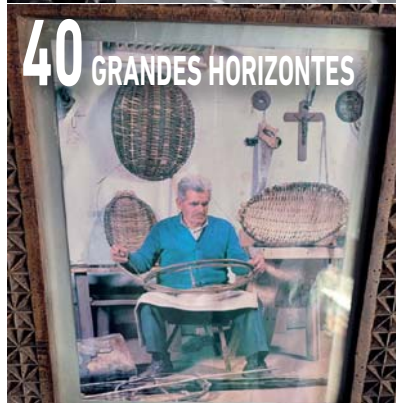

IV EPOCA - AÑO 68 - numero 155

Edita:

Asociación Cultural Eibar - Revista de un Pueblo
(ASOCIACION SIN ANIMO DE LUCRO)

Consejo de Redacción:

Jesús Gutiérrez, Luis Aranberri,
Ana Alberdi, Jose Luis Gorostegi

Administración:

Ana Alberdi

Coordinación y Maquetación:

Jose Luis Gorostegi

Dirección:

Estaziño kalea, 17 • 20600 Eibar

Tel. 655 723 927

ana.alberdi.gisasola@gmail.com

Colaboran:

Eibar Fundazioa, ... eta kittol, Eibarko Udala

Foto de portada:

Elurra Ipurua auzoan. 1970-02-15.

Eibarko Udal Artxiboa

Imprime:

Gertu koop. (Oñati)

Depósito legal:

SS-787/94. ISSN 1885-5946

La redacción no se hace responsable
de las opiniones de los autores.

EDITORIALA Jesús Gutiérrez	4
LA JIRafa AZUL Ana Aranberri	5
¿EXCELENTÍSIMOS ALGORITMOS...? Jesús Arizabaleta	6/7
ETIMOLOGÍAS HETERODOXAS Castor Garate	8/9
EL (MAL) SUEÑO AMERICANO Asier Ezenarro	10/11
ERROBERA BOROBIL Joxe Aranberri	12/14
EVOLUCIÓN DE CHONTA Javier Martín Lapeyra	15/19
GALERÍA DE EIBARRESES	20/29
BIZIKLETA BIDAIA EUROPAN ZEHAR Txomin Osoro	30/31
NÚMEROS GIGANTESCOS Jose Fco. Gutiérrez	32/33
CÓMO ACERTAR José Antonio Pagola	34
LOS INICIOS DEL BALONMANO EN EIBAR Jesus Gutiérrez	35
KRONIKA APOKRIFOAK Antxon Narbaiza	36/37
EIBARKO PILOTARIAK Jose Agustin Larrañaga	38/39
HORIZONTES DE GRANDEZA Juan Antonio Gisasola	40/42
EL ARTE DE SER MI MEJOR YO Idurre Albizu	43
TXOKO GASTRONÓMICO Mireia Alonso	44/45
HERIOTZAK ETA JAIOTZAK	46
HORÓSCOPO	47



Atzerapena giza eskubideetan

C OVID-aren pandemia ez da bakarrik osasun publikoaren arloko larritasun bat, askoz gehiago baizik. Eragina du gure bizitzetako esparru askotan, bai ekonomian eta baita giza arloan ere; laburbiltzeko, hasieran giza-krisia zenak gero eta kezka handiagoa sortzen dihardu, giza eskubideen krisia bihurtzeraino.

Seguruenik Eibarrek ez zuen ezagutuko giza eskubideen tamaina horretako krisirik gerra amaitu zenetik; eta, sasoi hartan bezala, gaur egungo krisian ere giza eskubideak ezin dira bigarren mailan laga.

Ikusi dugu birusak ez duela diskriminaziorik egiten, baina bere ondorioek kontrakoa diote: zerbitzu publikoak eskaintzerakoan sortzen diren sakoneko hutsuneak azalartzeaz gain, eurengana heltzeko oztopo diren egiturazko desberdintasunak ere erakusten ditu. Ziurtatu behar dugulako erantzunak egokiak izatea. Kezkagarria da ikustea erradikaltasunak, autoritarismoak eta populismo kaltegarriak zelan egin duten aurrera, gorrotoak bultzatutako diskurtso eta zaurgarriak diren taldeekiko erasoekin batera.

Horregatik, eta orain inoiz baino gehiago, Gobernuak (herrikoak, autonomikoak, estatukoak...) gardenak, harkorrek eta arduratsuak izan behar dira. Hiritarren parte-hartzea ziurtatzea oinarritzkoa da gaur egungo eta etorkizuneko gizartea sortzeko. Erakunde publikoekin elkarlanean, gizarte zibileko eta sektore pribatuko bestelako erakundeek badituzte hainbat funtzio betetzeko. Baina, beste ezeren gaineratik, ez dezagun galdu erreferente nabarmena izan daitekeena: birusa da mehatxua, ez gizakiok.

Retroceso en los derechos humanos

La pandemia de COVID no es solamente una emergencia de salud pública, es mucho más. Tiene influencia en muchos aspectos de nuestras vidas, en la economía y también en lo social; en definitiva, es una crisis humana que se está convirtiendo, de manera preocupante, en una crisis de derechos humanos.

Probablemente Eibar no ha conocido una crisis de los derechos humanos similar desde la posguerra; en una época en la que, hoy como entonces, los derechos humanos no pueden ser una idea secundaria en tiempos de crisis.

Hemos visto que el virus no discrimina, pero sus efectos sí: sacan a la luz las profundas deficiencias en la prestación de servicios públicos y las desigualdades estructurales que obstaculizan el acceso a ellos. Tenemos que asegurarnos de que se aborden adecuadamente en la respuesta. Se observa de manera preocupante la radicalización, el autoritarismo y el populismo nocivo que crece, el discurso del odio y los ataques a grupos vulnerables.

Debido a ello, y ahora más que nunca, los Gobiernos (locales, autonómicos, estatales...) tienen que ser transparentes, receptivos y responsables. Asegurar la participación ciudadana es fundamental para crear la sociedad actual y futura. En colaboración con las instituciones públicas, las organizaciones de la sociedad civil y el sector privado tienen funciones esenciales que desempeñar. Pero, sobre todo, no perdamos un referente claro: la amenaza es el virus, no las personas.



A disfrutar, que son dos días

El Covid-19 y sus consecuencias a nivel social siguen siendo los titulares que no desaparecen de los medios de comunicación. El baile de números, el que sea cada día, es el protagonista por las colas para la PCR, en las listas para las próximas vacunas, en los datos de las incidencias y en todo informativo que se precie. Y parece que no nos podemos tranquilizar porque, a la primera de cambio, el virus muta en algún lugar, se confinan ciudades o se vuelven a barajar medidas para un posible estado de alerta. ¡Qué estrés!

Ante esta situación, los expertos nos recuerdan que hay que aprovechar lo que uno tiene, valorar lo bueno y lo positivo que hay en nuestra vida y aceptar los cambios a los que nos sumerge la presencia del dichoso virus. Es complicado, pero es cuestión de actitud.

Seguro que más de uno se acordará de la canción “*Tres cosas hay en la vida: Salud, Dinero y Amor*” de Cristina y Los Stop, todo un hit en los 60. Pues eso, si puedes disfrutar de las tres cosas, mejor que mejor; y, si no puedes, a trabajar para conseguirlo. La pregunta, en esta ocasión, no es cómo trabajar o qué hacer para conseguirlo, sino: ¿Y si alguien no pudiera disfrutar de nada de lo que tiene? Es una pregunta que sorprende, ¿verdad? La respuesta también, porque ha aumentado el porcentaje de personas que, durante y después de la pandemia, ya han dejado de disfrutar de cosas bonitas.

La **anhedonia** es la incapacidad para experimentar placer. Es la pérdida de interés o satisfacción en casi todas las actividades de la vida. Nuestro cerebro deja de activarse ante los estímulos que habitualmente eran placenteros. Lo malo de esto es que puede aparecer sin que nadie le llame. Nos puede sorprender cuando nos sentimos atrapados en situaciones estresantes como, por ejemplo, el generado por el Covid-19. Según los entendidos, si aparece la anhedonia, disminuye la calidad de vida de la persona que lo sufre. Deja de motivarse y nada le emociona.

Es un mal que se esconde, que no se deja ver, porque es progresivo y puede confundirse con una depresión, pero no tiene nada que ver. Las restricciones que nos deja este virus y el miedo a contagiarse hacen que la vida de muchas personas se reduzca a la nada, casi. No salir, no socializarse, dejar de vestirse, dejar de preocuparse de las pequeñas cosas... Y así, poco a poco, se pierde el interés. Esta forma de vivir no es, en sí, un trastorno, sino un síntoma y, en algunos casos, una barrera de protección ante una situación difícil de gestionar. Para superarlo hay que retomar, en la medida de lo posible, las actividades diarias.

Ya tenemos las luces de navidad, aunque el panorama que se presenta no es muy bueno; no es cuestión de desanimarse, sino de sacar partido a todo lo bueno. Ya saben: ¡A vivir, que son dos días!



Archivo



Archivo

¿Excelentísimos algoritmos...?

Poco le queda a este año para su despedida. Merced a las vacunas, los que se habían despojado de las *botas de plomo* o, al menos, habían aflojado los *cordones*, vuelven -o volveremos- a atarlos con doble nudo ahora, a finales de noviembre, cuando se escriben estas líneas. Pero ya que -y aunque suponga una paradoja- más allá de la pandemia hay vida, el año nos ha reservado *pavorrealismos* madrileños, mesas catalanas renqueantes, *apoyos mercantilistas* en la política euskaldun (en referencia a lo más próximo), amén de otros etcéteras que, de modo inconcluso, están cerrando diciembre con separapáginas para que, una vez concluidos los festejos navideños, el año siguiente probablemente vuelva a abrir el *libro* en esas mismas páginas. O quizá no, pues puede surgir algo novedoso, y es que los distintos medios de comunicación dedicaran una mayor atención a la problemática y a las aspiraciones de la juventud.

Responsables del *Observatorio Vasco de la Juventud* han presentado, hace escasos dos meses, el informe "*Jóvenes y Pandemia. Miradas expertas*"; en el que se advierte que "*la juventud se ha visto privada de sus contactos presenciales, se la ha culpabilizado de ser fuente de contagios, ha perdido a familiares, ha visto cambiar de un día para otro la metodología de estudios, ha vivido el miedo al contagio, propio o de familiares, la incertidumbre ante el futuro... Todo ello ha derivado en problemas de salud mental que, además, en ocasiones, por la falta de citas médicas presenciales y del conocimiento de las familias sobre cómo afrontar el malestar emocional, se han tardado en diagnosticar...*". Añade la exposición en qué manera la situación de precariedad laboral y desempleo de estos jóvenes se ha visto agravada por la pandemia, y de qué manera las restricciones aplicadas para luchar contra ésta han eliminado sus vías de ocio durante meses.

No se debe ocultar que un sector ha actuado con una notable irresponsabilidad en botellones y otras aglomeraciones, en las que han puesto en jaque su propia salud y la ajena, además de causar molestias nocturnas. Aunque no es menos cierto, y practiquemos, por lo tanto, un sano ejercicio autocrítico, al admitir que albergamos una tendencia a la generalización, con la injusticia que ello conlleva aparejada. Al menos a lo que



a esto respecta, Churchill acertó cuando, según cuentan, en plena II Guerra Mundial alguien le preguntó su opinión acerca de los franceses, a lo que debió responder que no sabía qué decir, pues no les conocía a todos.

Global Shapers, una iniciativa del *Foro Económico Mundial*, ha elaborado recientemente una macroencuesta con la intención de elucidar las preocupaciones y prioridades de los denominados *Millennials*, esto es, jóvenes de entre 18 y 35 años. La encuesta, que ha contado con la participación de alrededor de 25.000 personas de 186 ciudades del mundo entre las edades arriba indicadas, ha ofrecido la oportunidad de descubrir lo que esta generación opina acerca del mundo que le circunda, "...de la que tan a menudo se habla, pero a la que no siempre se escucha...". En efecto, el 55,9% de los encuestados entiende que, aunque más de la mitad de la población del mundo tiene menos de treinta años, sus opiniones en muy pocas ocasiones son tenidas en cuenta.

Cuando el *Foro Económico Mundial* les pregunta sobre la confianza que depositan en las instituciones, las que sobresalen son las *instituciones académicas* (63,8%) y *organismos internacionales* (52,2%). Su confianza en los *bancos* desciende hasta un 28,2%. En los *gobiernos* al 25,6%, mientras que solamente el 23,8% deposita su confianza en las *multinacionales*.

A la cuestión bifurcada en ¿cuál es el principal problema del mundo? Y, ¿cuál es el principal problema de España?, algunas respuestas muestran una notable disimilitud según se refieran a una u otra localización.

Así:

¿Cuál es el principal problema del mundo?	¿Cuál es el principal problema de España?
(48,8%) El cambio climático	(14%)
(29,2%) La pobreza	(4,8%)
(22,7%) La corrupción	(82,5%)
(15,3%) Falta de libertad política	(7,7%)
(30,8%) Desigualdad	(39,4%)
(31,5%) Envejecimiento de la población	(2,6%)
(38,9%) Conflictos/guerras	(0,9%)

Si, de las preocupaciones, pasamos a las soluciones, el resumen de sus propuestas admiten pocas dudas:

En el ámbito laboral y de vivienda reivindican acabar con la precariedad de los contratos temporales, y anticipar la edad de jubilación para promover el reemplazo generacional. Concesión de bonificaciones a las empresas que contraten jóvenes sin experiencia. La regulación del precio de los alquileres.

Respecto a la justicia social proponen acabar con la brecha salarial que pueda darse entre cualquier expresión de género.



Muestran una decidida oposición a los discursos violentos y de odio, bien provengan de las redes sociales, bien del ámbito parlamentario.

Sobre el medio ambiente, penalización a las empresas más contaminantes, así como la promoción de la *economía circular*, esto es, la reutilización y reciclaje de productos y materiales cuantas veces sea posible para alargar la "vida" de los productos.

“Hay un porcentaje de la población que desconfía de todo lo que venga de los representantes institucionales. Si el mensaje oficial es que nos vacunemos, su respuesta será la contraria. No por la vacuna en sí, sino porque es la propuesta de las administraciones”

Además de prohibir formaciones políticas que fomenten el odio. Otorgar un carácter prioritario a la lucha contra la corrupción. Generación de espacios estables de diálogo intergeneracional, que recojan las preocupaciones y necesidades de los jóvenes. Mayor presupuesto destinado a educación. Implementar nuevas políticas de inmigración y refugio que antepongan los *Derechos Humanos*...

Ahora bien, en medio de estas reivindicaciones más o menos acostumbradas, nos hallamos ante el singular pronunciamiento de que *“un gobierno basado en algoritmos de inteligencia artificial sería más confiable que los hoy dirigidos por humanos”*. Alejados de cualquier actitud paternalista, convendría recordar a estos jóvenes, fascinados quizá por las nuevas tecnologías, que los algoritmos, al menos hoy en día, están bastante alejados de la promoción de la justicia social o del fomento de la solución a sus reclamaciones más perentorias ya que, en gran manera, responden a intereses económicos y sociales en las antípodas de su propia manifestación *Millennial del Foro Económico Mundial*. Cabe suponer que haya cierta candidez en proclamas de esta índole ya que, atendiendo al contexto general de las peticiones de estos jóvenes, parecen muy alejados de posiciones acríicas, en versión siglo XXI, de la novela *Los esclavos felices de la libertad*.

A propósito de *algoritmos-gobernantes*, miles de ciudadanos vascos, entre ellos una importante cantidad de jóvenes, se resisten a inmunizarse contra la Covid. Las razones esgrimidas en defensa de esa decisión oscilan desde una insuficiente información sobre los beneficios de la vacuna hasta la declarada fobia a las agujas hipodérmicas. Sin embargo, **Félix Arrieta**, profesor de la Universidad de Deusto, entiende que, en no pocos casos, subyace otro motivo: *“Hay un porcentaje de la población que desconfía de todo lo que venga de los representantes institucionales. Y, si el mensaje oficial es que nos vacunemos, su respuesta será la contraria”*. Y puntualiza: *“No por la vacuna en sí, sino porque es la propuesta de las administraciones”*.



Felix Arrieta

Etimologías heterodoxas (5)

Seguimos analizando palabras castellanas cuyo origen -según trato de demostrar- es vasco, en contra de lo descrito en los diccionarios al uso. En este caso, me atrevo con una palabra castellana (Riesgo), que tiene el mismo significado que la inglesa -e internacionalizada- Risk que, como veremos, vienen del Euskera. También puede sorprender el origen vasco de la palabra Matar. No se trata de pontificar, sino de señalar posibles orígenes vascos de muchas palabras castellanas, también francesas e, incluso, inglesas, alemanas y rusas. En un artículo anterior observábamos que, sobre un mismo diccionario castellano -El Diccionario de Autoridades de 1726- había dos versiones sobre el número de ellas que derivaban del euskera: en una, 95 palabras; y, en la otra, 1950. Creo que esta última cifra se aproxima más a la realidad.

Riesgo.-

Veamos lo que dice **Covarrubias** (1610). Riesgo: *peligro de precipitarse, como el que va por lugares ásperos y entre riscos. De allí se dixo arriscar y arriscado. Risco: peñasco levantado y escarchado, puesto en gran altura y dificultoso de que puedan caminar por él, ni aún las cabras monteses, y así arriscarse vale tanto como ir por lugares peligrosos, yertos y rígidos.* El diccionario de **Autoridades** sigue la estela de Covarrubias. Sin embargo, el **Corominas** -como casi siempre- se desvía y dice que proviene del latín *resecare*: cortar.

Como esta palabra ha trascendido al inglés, veamos lo que dicen los propios ingleses de la palabra Risk. Dicen que viene del francés *risque* y que la consideran una palabra de origen incierto. En euskera, *arrisko* significa *de piedra*, como *egurresko* significa *de madera*. Los caminos pedregosos, *arriskutsuak*, son peligrosos y pueden producir caídas. En el diccionario castellano-vasco de **Placido Mugica S.I.**, se dice: Riesgo. Peligro=*arrisku*. Ponerse en riesgo=*Arriskatu*. Risco. Picacho=*Arkaitz*.

La palabra RIESGO, en castellano, como incluso RISK, en inglés, vienen del vasco. En alemán se dice RISIKO, y en ruso ПИСК, que se pronuncia RISK. O sea, que hemos exportado, a todo el mundo occidental y algo más, la palabra riesgo (del vasco ARRISKO).

En lo del francés *risque* ocurre lo mismo que con la palabra *hache*, hacha, que viene de *aitz* o *aizkora*. En mi opinión, tanto *risque*, como *riesgo*, vienen del euskera *arrizko* y no del latín *resecare*, cortar. En gallego también se dice *risco*. Está claro que el concepto de riesgo arranca de un lugar pedregoso con *riscos*, de *arrisko*, de piedra.

Tenemos, por tanto, que la palabra *riesgo*, en castellano, como incluso *risk*, en inglés, vienen del vasco. En alemán se dice *risiko*, y en ruso *ПИСК*, que se pronuncia *risk*. O sea, que hemos exportado, a todo el mundo occidental y algo más, la palabra *riesgo* (del vasco *arrisko*), concepto fundamental en la Estadística matemática y en la Teoría de decisiones.

Matar.-

Es esta una palabra curiosa, a la que no se encuentra parentesco con los idiomas habituales: Latín, *necare*, *occidere*; muerto, *occisus*, *mortus*. Italiano, *uccidere*. Francés, *tuer*. Inglés, *to kill*. Euskera, *il*, *ilarazi*. En la RAE consideran esta palabra de origen incierto. **Corominas** dice que, probablemente, deriva del latín vulgar *mattare*, golpear, abatir. **Cobarrubias** dice: **Matar.-** Lo que en latín responde *interficere*, *necare*; pero trae su etimología del verbo latino *mactō,as*, y también encuentra que la palabra *matar* se emplea por *apagar el fuego o la luz*. Es curioso que sólo en los romances de la península (además del castellano, se diga en gallego y portugués *matar*, en catalán *matar*) y no en francés, ni en italiano, ni en rumano, que se dice *ucide*. **Bittor Kapanaga**, en *Euskera Erro Eta Gara*, pag 187, cuestiona este origen y analiza el fonema **ama***. Este está relacionado con el concepto de fin o final.

Amar, diez. / *Amaika*, *amaike* o *ge*, sin fin, infinidad u once. / *Amai*, fin, finalizar. / *Amaitu*, finalizar. / *Amatau*, 1) extinguir, apagar (la luz, el fuego); 2) acabar, terminar, finalizar (diccionario de Plácido Mugica). / *Atzamau*, apagar.

Kapanaga dice que *amatau* podría venir del castellano *amatar*, pero también se dice que *atzamau*, *itz-ama-du* podría ser su origen. Considera que merece un análisis este posible origen. Decimos *emetau argixa* o *amatau argixa*. También *amatar las velas* o *matar las velas*. O sea, que no parece descabellado que matar venga de *amatau*, porque -como decíamos- todos los demás romances, excepto los de la península ibérica, tienen un sonido totalmente diferente a matar. Será casualidad, o será -creo yo- que matar viene de *amatau*.

Amarrar.-

Covarrubias dice: “Dicen que *amarras* son las *maromas* que *atan* los navíos y persona que sabe la lengua *lipuzcoana* (sic) dice ser término vizcaino**, y que es tanto *amarrar* como *atar* con diez, y entendieráse *atar fuertemente con las dos manos* (diez dedos)”.

Corominas, como casi siempre, se olvida del euskera y dice que *amarrar* viene del francés *amarrer*, y éste del neerlandés *aanmarren*: **atar**.

Parece claro que *amarrar* viene del euskera *amar* -diez-, por los dedos de las dos manos. *Atzamar* significa tanto *dedo a secas*, como los *diez dedos de las manos*, que también se dice *atzamarrak*. *Amarratu* en euskera significa (Plácido Mugica) *atar, sujetar*.

Barreno.-

Esta palabra, en euskera -*barrena*- hace referencia a *interior*: *barrenkale* (la calle de dentro), *iribarren* (el interior de la ciudad)... También en castellano está muy asumida: *barreno* es el taladro que se hace en la roca para introducir el explosivo; *barrenista* es el operario que maneja la máquina que lo hace, el *barrenado* del cañón de la escopeta es la operación de taladrar el cañón, de un redondo de acero forjado, *barruntar* algo es sentirlo por dentro, etc.

Sin embargo, en el diccionario castellano-vasco de Plácido Mugica, en la voz *barreno* dice: *ginbalet, gaztabin, sastabin*, refiriéndose a la *barra* con la que se hace el barreno. Ocurre algo parecido a lo que co-

Creo que se puede sostener

que BARRENO y BARRENA

vienen del euskera BARRENA.

El problema es que los autores

castellanos de diccionarios

no suelen saber nada de euskera,

salvo Covarrubias, que a menudo

cita orígenes vizcaínos (vascos)

mentábamos con la palabra *pista* que, siendo genuinamente vasca, los expertos tradujeron autopista por *autobidea*.

Veamos lo que dice Corominas. Barrena: instrumento de acero con punta espiral para taladrar (s. XV), del hispano árabe *barrina* (pronunciado *barrena*), y éste del latín *veruina* “*jabalina*”. En Covarrubias: Barrena, por otro nombre taladro; tomó el nombre, según algunos, a forma, porque es una barreta retorcida al cabo con esquinas, con que va comiendo la madera. Suelen barrenar los navíos, secretamente, para echarlos al fondo. Tamarid pone este vocablo -barrena- por arábigo. El diccionario de Autoridades dice *Barrena*: Instrumento de hierro... para taladrar y hacer agujeros en la madera. Viene del arábigo *birrina*.

Creo que se puede sostener que barreno y barrena vienen del euskera *barrena*. Corominas dice que esta palabra aparece en el siglo XV, y para entonces los árabes ya se habían ido -o les faltaba poco-. Es extraño rebuscar en un latín *veruina*, o en el árabe *birrina*, para hallar el origen de la palabra *barreno* o *barrenar*, cuando la tenemos idéntica en euskera. El problema es que los autores castellanos de diccionarios no suelen saber nada de euskera, salvo Covarrubias, que frecuentemente cita orígenes vizcaínos (vascos), aunque en este caso también propone un origen arábigo, citando a Tamarid.

*Nada que ver con *ama* y *aita*, que vienen del genérico *aba*,

y del que derivan muchas palabras relativas al parentesco: *asaba* (antepasado), *osaba* (tío), *izeba* (tía), *iloba* (nieto, sobrino), etc.

**Varias veces hemos comentado que, en aquella época, vizcaino era sinónimo de vasco

– MATERIAL ELECTRICO
y REPARACIONES
– COMPONENTES
ELECTRONICOS



Errebal, 14
943 20 19 10

AGVIRRE

Sostoa, 4
943 20 38 29

E i b a r

ARQUITECTURA E INGENIERIA CIVIL

BOSARK

ARKITEKTOAK

Sostoa, 3 - 20600 EIBAR - 943 120693

**EDIFICACIÓN / REFORMAS
NAVES INDUSTRIALES
PROYECTOS DE URBANIZACIÓN**

El (mal) sueño americano

“Entre los fenómenos más novedosos que me llamaron la atención durante mi estancia en los EEUU, nada me conmovió más violentamente que la general igualdad de condiciones. Descubrí, de inmediato, el influjo poderoso que este hecho primario ejerce sobre el curso de toda la sociedad, confiriéndole cierta dirección a la opinión pública y cierta sustancia a las leyes; impartiendo nuevas máximas a los poderes gobernantes y hábitos peculiares a los gobernados”.

ALEXIS DE TOCQUEVILLE, EN “LA DEMOCRACIA EN AMÉRICA”

Tocqueville recorrió los EEUU entre 1831 y 1832 y, aunque esas palabras con las que abre su archifamosa obra sobre la democracia americana puedan parecernos exageradas y escritas desde una óptica burguesa, debemos reconocer que algo de razón tiene, pues por entonces los Estados Unidos eran una nación joven, sin el lastre aristocrático de las viejas naciones europeas, y disponían de un enorme territorio, con grandes recursos naturales para una población muy modesta, y habían configurado un sistema político e institucional de contrape-

sos para garantizar la división de poderes y la garantía de los derechos y libertades civiles. Sobre todo, si uno era blanco, anglosajón y propietario. Los grandes perdedores fueron los pueblos originarios y la población negra, despojados de sus derechos fundamentales desde el principio. Pero admitamos que muchos vieron como un nuevo inicio en sus vidas la nueva Tierra que se abría hacia el Oeste. A partir de la guerra civil (1861-1865) hay, en cierta forma, una refundación de ese país. La inmigración masiva, el desarrollo del gran capitalismo industrial y bancario y la configuración de grandes urbes multirraciales, el *melting pot* o crisol de razas, caracterizan el paso de un siglo a otro.

Tocqueville señala esa característica de la “igualdad” al referirse a esa sociedad unas décadas antes, pero podríamos decir que se trata de una “igualdad” ante el linaje *“por ser una sociedad con individuos hechos a sí mismos”*, como reza la propaganda oficial y el mito del colono. Pero mucho ha llovido desde aquellas consideraciones del pensador francés hasta nuestros días. Da cuenta de ellos la periodista y corresponsal de RT en Washington DC **Helena Villar**, en su reciente libro *“Esclavos Unidos: La otra cara del American Dream”* (Editorial Akal, 2021). Villar saca a la luz realidades que no suelen verse reflejadas en las películas de Hollywood, como la de los subempleados explotados, los millones de enfermos de diabetes -u otras patologías- que no tienen lo suficiente para pagar la insulina u otros medicamentos, los que venden su sangre porque no tienen mas recursos, la arquitectura perversa que segrega a poblaciones en ese supuesto “crisol de razas”, con enormes barrios contaminados, con muchas licorerías y funerarias y sin un solo árbol, frente a los barrios de los ricos, cada vez más apartados. Según señala Villar en su libro *“cada año 530.000 familias se declaran en quiebra económica en Estados Unidos por no poder hacer frente a gastos médicos,*

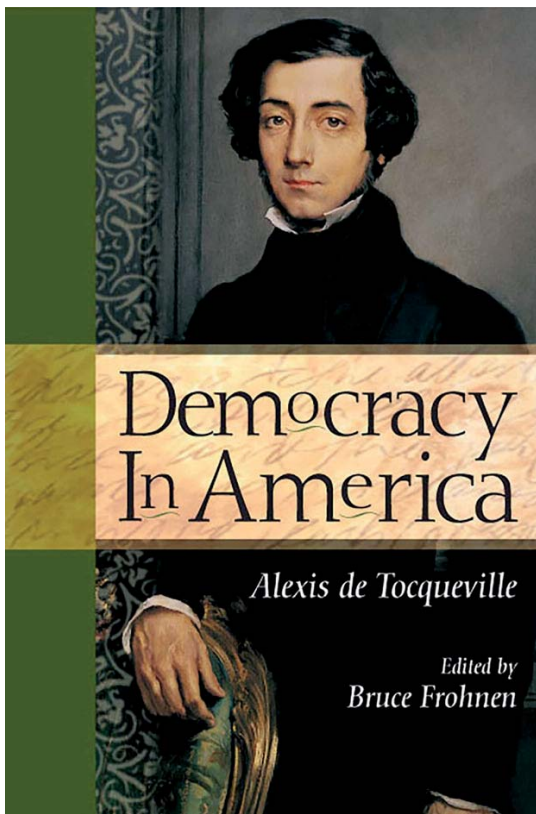

Alexis de Tocqueville.

una causa presente en el 66,5% del total de las bancarrotas, por delante de ejecuciones hipotecarias, préstamos universitarios o divorcios". Otro dato desolador: "Las empresas de plasma ofrecen dinero extra a cambio de sangre en fechas donde suele haber más necesidad, como la semana previa a los descuentos del Black Friday o antes de Navidades". Y, cómo no, los donantes provienen de barrios pobres y de la frontera sur.

EEUU es la única economía avanzada en la que el empleador decide si el trabajador tendrá vacaciones o no, pues no existe una ley que garantice ese derecho; se calcula que uno de cada cuatro trabajadores no tiene vacaciones. Los derechos laborales y las condiciones de trabajo han empeorado para muchos segmentos de la población durante las últimas décadas. La proporción de trabajadores afiliados a un sindicato se ha reducido a la mitad desde los años ochenta y, en 2019, era de un 10,3 por ciento. Históricamente, la propaganda antisindical ha sido fortísima. Se les repite machaconamente a los trabajadores que los sindicatos están para robarles dinero a través de las cuotas y para quitarles sus libertades. Ya en tiempos del senador McCarthy se depuraron los sindicatos de comunistas y socialistas, pero la persecución anticomunista viene de más atrás.

En los años 30 del siglo XX, la Gran Depresión económica creó las condiciones para un activamiento del movimiento obrero y de cierta estructura comunista. En 1931 el Congreso tenía información de la existencia, incluso, de una Liga Obrera de Excombatientes, ve-

EEUU es la única economía avanzada en la que el empleador decide si el trabajador tendrá vacaciones o no, pues no existe una ley que garantice ese derecho; se calcula que uno de cada cuatro trabajadores no tiene vacaciones. Los derechos laborales y las condiciones de trabajo han empeorado para muchos segmentos de la población durante las últimas décadas. La proporción de trabajadores afiliados a un sindicato se ha reducido a la mitad desde los años ochenta y, en 2019, era de un 10,3 por ciento.



La periodista y corresponsal Helena Villar.

teranos estadounidenses de la Primera Guerra Mundial que luchaban para que el gobierno les pagara una prima por sus servicios prestados y que tenían la intención de organizar una "marcha del hambre" sobre Washington. Según Hoover, el Partido Comunista estaba detrás de esas movilizaciones. Un año después miles de veteranos de guerra se manifestaron contra el gobierno bajo el lema "En la última guerra luchamos por los patronos. En la próxima lucharemos por los trabajadores". Los veteranos y sus familias acamparon en la capital y fueron duramente reprimidos. El posteriormente famoso general Douglas MacArthur fue encargado de organizar la represión, y lo hizo a través de dos militares que serían muy famosos años después: George Patton y Eisenhower. Los campamentos fueron quemados y se usaron balas, bayonetas y gases venenosos contra hombres, mujeres y niños.

Helena Villar nos informa que, en la actualidad -según la Confederación Sindical Internacional- Estados Unidos es el peor país desarrollado en lo que respecta a los derechos de los trabajadores. Muchos trabajadores pierden su único acceso a la sanidad al perder su empleo (los programas Medicaid y Medicare son muy limitados). Posiblemente exista también una relación causal entre la alimentación deficiente de las clases bajas y muchas enfermedades. Todos fuimos testigos, además, cuando el huracán Katrina asoló la ciudad de Nueva Orleans, de cómo el gobierno de la administración Bush abandonó a la población negra a su suerte. Un gobierno cuyo gasto en Defensa (mejor dicho, en organizar invasiones y agresiones a otros países) constituye más de la mitad del gasto militar mundial. Se calcula que, con el 3% del gasto militar de Estados Unidos, se podría acabar con el hambre en el mundo. En definitiva, una plutocracia, por mucho que algunos quieran ver en esa nación la democracia a seguir.

ERROBERA BOROBIL

Joxe Aranberri Ulibarri

Desde la cintura del raído y descolorido hábito de aquel sencillo religioso que, con recato, nos invitaba a seguirle, se desprendía un grueso cordón de color indefinido que, ciñendo el sayal del humilde franciscano, mostraba tres nudos en su recorrido, como símbolo de sus votos de pobreza, castidad y obediencia.

La imagen que, desde la cercanía, transmitía aquel monje reflejaba, meridianamente, la humilde condición de aquel personaje. Su nombre, Fray Austero, hacía honor a su condición totalmente opuesta a la que momentos antes había podido ver en mi caminar por los amplios y esplendorosos corredores por los que era acompañado por el Padre Koldo. Unas simples y gastadas sandalias dejaban asomar unos pies curtidos y encallecidos por el paso del tiempo y la crudeza del invierno.

Aquel sumiso, pero respetuoso religioso, en un gesto de recogimiento, ocultaba al mundo una de sus huesudas manos de larguísimos dedos en el interior de su hábito, a la altura de su abdomen, mientras con la otra sostenía tembloroso la antorcha que, destellante, alumbraba nuestros pasos.

Una vez traspasado el umbral, la tenue luz que nos acompañaba hacía aparecer y desaparecer, en el polvoriento suelo y las desnudas paredes de la larga galería, nuestras tres espectrales siluetas distorsionadas que, lejos de los lujosos y ricos tapices dejados a nuestro paso, nos acompañaban, ajenas a la música gregoriana que se oía en la lejanía, haciendo aún más misteriosa y enigmática nuestra presencia en aquel fantasmal y largo pasillo.



Habíamos dejado atrás la suntuosidad y el boato para adentrarnos en la sencillez, la modestia, la humildad, la mesura y la sobriedad. En compañía de nuestras fantasmagóricas sombras, seguíamos en silencio los renqueantes pasos de Fray Austero, nuestro recibiente, dejando atrás misteriosas puertas a ambos lados del recorrido. El olor que desprendía la antorcha con la que Fray Austero iluminaba débilmente el recorrido penetraba en nosotros de forma molesta e inevitable.

De pronto, unos diminutos y vivarachos ojitos de un tímido y sorprendido roedor brillaban ante nosotros. Con movimientos olisqueantes de sus bigotudos morritos, palpaba el ambiente extraño que la amenaza de nuestra presencia en aquel lugar le transmitía. Ante nuestra inesperada visita, el pequeño roedor zigzagueaba entre nuestros pies, asustado, nervioso y huidizo.

- *Xagutxua!!* -exclamó alguna en el grupo playero-.

- *Uuyyy!!* -exclamó Arrate, muy expresiva, alzando ambos pies de la arena-.

- *Aaaagggghh!! Arratoia!!* -aclaró Begoña-.

El Padre Koldo, con uno de sus dedos, me invitaba a mirar hacia la parte alta del pasillo, dándome a entender que, aparte de nosotros y el roedor, alguien más quería unirse a nuestra compañía en aquella angosta y larga galería. Primero indicó a lo alto de la pared izquierda, donde podía verse proyectada la siniestra sombra que, aunque deformada, haciendo más tétrica su imagen, no dejaba dudas que se trataba de un ave indefinida de gran tamaño.

Dándose media vuelta, el Padre Koldo me señalaba el hueco de un ventanuco sin cristales, situado en la parte alta de la pared derecha, para mostrarme un imponente, expectante y vigilante cuervo de considerables dimensiones y plumaje de color tan negro como la misma sombra que proyectaba. Su inquietante mirada hacía presagiar la amenaza que se cernía sobre nuestras cabezas.

- *"Corvus frugilegus" o "Corvus corax"* -me informaba el Padre Koldo-.

Desde aquella negra e intrigante figura, una serie de desagradables graznidos, "graag", "graaag", "graaag", resonando a lo largo de la galería me hacían dudar de si nos ofrecía su bienvenida o nos advertía de que un peligro inminente nos acechaba.

"Graag", "Graag", "Graaag". Volvió a ofrecernos tres secos, desafiantes y poderosos graznidos para, mostrándonos su imponente figura desplegando y batiendo amenazante sus enormes alas, en un acrobático salto en picado sobre nuestras cabezas, abalanzarse violentamente sobre el pequeño roedor que nos acompañaba para, hincando sus poderosas garras en el cuerpo del indefenso y frágil ratón, elevar nuevamente su vuelo hacia su lugar de vigilancia en donde, en su intimidad, en la lejanía de nuestras miradas, destrozar al indefenso animal y dar buena cuenta de la presa conseguida.

Aunque poniendo cara de asco... "Xagu gixajua" -se lamentaba Felisa-

"Graaaag". Un nuevo, ronco y prolongado graznido, emitido desde del otero en el que el negro grajo sostenía con una de sus garras los despojos de su víctima, invadió el espacio -comenté a las mujeres-

Nos quedamos con la duda de saber si el siniestro sonido emitido era en agradecimiento por el alimento facilitado, o un grosero y burlesco eructo que aquel enorme córvido de grueso pico y siniestra figura nos ofrecía -informé al grupo-

- "Korrozkaria" -intervino Dolores-

Los exagerados sonidos guturales con los que pretendía fortalecer mi expresividad narrativa y descriptiva de los graznidos sacaron a Timoteo, momentáneamente, de su inconsciencia. Desperezándose exageradamente y sin pudor ante el "auditorio", a modo de protesta, nos ofreció una serie de gruñidos: *jjProofhh!!*, *jjGrrrr!!*, *¿j???jj&*##...* que finalizaron con un sonoro *jjCoño!!*, y una más que audible y grotesca flatulencia que aliviaba su aparato digestivo, vista la pícara y placentera sonrisa ofrecida por su cara, para dar media vuelta y volver a quedarse dormido, como sus otros siete "compañeros de camada".

En nuestro silencio, roto solamente por la rítmica fricción entre el suelo calizo por el que transitábamos y las sandalias de nuestro guía, fuimos conducidos por un lúgubre e interminable pasillo. Al rato, una nueva y misteriosa puerta se interponía entre nosotros como frontera a lo desconocido.



- Gure "belia" (cuervo) hasarretu egin don -decía Angelita, mientras cubría la barriga de su marido con una toalla-

- Danak be -comentaba Maritxu-, nahiko "beleta" dit-tun, neska.

Superado el incidente, pero aún con el susto en el cuerpo, proseguimos nuestro camino -seguí con mi narración-

En nuestro silencio, roto solamente por la rítmica fricción entre el suelo calizo por el que transitábamos y las sandalias de nuestro guía, fuimos conducidos por un lúgubre e interminable pasillo. Al rato, una nueva y misteriosa puerta se interponía entre nosotros como frontera a lo desconocido. Fray Austero, metiendo parsimoniosamente una de sus delgadas manos en el interior de su hábito, extrajo una gran llave de hierro y se dispuso a abrir aquella puerta a la que un polvoriento cartel que la acompañaba en uno de sus lados ofrecía su hospitalidad al visitante con un "gratissimun" (bienvenidos) en latín, juntamente con otros dos emitiendo sendas órdenes: "No smoking" y "Forbidden to take photos".

Franqueada la entrada, ante nosotros se mostraba una impresionante sala, plagada de inmensas librerías acristaladas que, en claro contraste con las multicolores y artísticas vidrieras de los ventanales que en lo posible intentaban dejar pasar la luz solar, mostraban visibles muestras de suciedad acumulada por el paso del tiempo. Desde el suelo hasta el techo, albergaban un número incalculable de grandes, gruesos y pesados volúmenes cuyos contenidos, según pude comprobar, estaban escritos algunos en idiomas ya en desuso y otros en idiomas vigentes actualmente.

ERROBERA BOROBIL

Joxe Aranberri Uribarri



- Begira, Aranberri jauna -dijo con vehemencia el Padre Koldo, extendiendo ambos brazos e invitándome a contemplar el imponente aspecto de la dependencia-.

- Este es el S.D.R. (Santo Departamento Registral) donde, una vez superados todos los trámites y protocolos del departamento (i+d+c) de investigación, descubrimiento y canonización, las personas elegidas para ser elevadas a la Santidad, una vez superados todos los trámites obligatorios, son inscritas en estos libros.

- Fray Austero -continuó- es el encargado de traducir y transcribir en los libros la información que, desde principios de la era cristiana, nos ofrecen los pergaminos que se conservan. Detallada y regularmente, desde el siglo I d.C., además del nombre del Santo o Santa, se incluye su biografía completa; un retrato imaginativo del Santo o Santa, nombre, fecha y lugar de nacimiento, nombre de los padres, procedencia,



profesión, fecha, lugar, causa, motivo y forma de su muerte, milagros confirmados minuciosamente detallados y, además, su estado civil en vida, que es lo que estamos buscando, ¿no?

- Y comprobar, si han sido abuelo o abuela -insistí-.

- Horixe ba -afirmaba Jesusa-.

Tras haber consultado, buscado y rebuscado en santorales, catecismos, libros de Historia Sagrada, Biblias e, incluso, indagado en el calendario Zaragozano sin resultado positivo para mi investigación, ahora en aquel lugar sagrado depositaba mi última esperanza -comenté al grupo-.

- la ba, oinguan, Joxe!! -oí exclamar-.

Nos acercábamos al principio del fin de una búsqueda totalmente infructuosa hasta el momento -les informé-. Teníamos un duro trabajo por delante, un importante desafío y una nueva oportunidad para nuestros intereses.

A cierta altura, en lugar bien visible entre dos estanterías, un cartel de hermosas dimensiones emitía una recomendación o consejo:

- Enebaaa!! -se oyó decir a alguien-.

- Bai, neska -dijo "otra alguien"-.

- "Jooño" -dijo otra-.

- Zer don hori, ba? -preguntaba "la de más allá", mientras se rascaba un codo-.

CONTINUARÁ...



Recalde

Clínica Oftalmológica
Oftalmologi Klinika



www.clinicarecalde.com

· Miopia (Femtosegunduko laserrarekin)

· Katarata ebakuntzak

· Presbiziaren kirurgia

Plaza Barria, 2. 2º

Telf.: 943 201 844 - EIBAR

EGIGURENTARREN, 18



FISIOTERAPIA

669 735 925

MUGI

Eider Mugica Aristondo
606 kolegiatu membakia

- Tratamendu neurologikoak (BOBATH kontzeptua).
- Inkontinentzia urinarioa.
- Eskuzko drenaje linfatikoa.
- Esku terapia. Masajeak.
- Kirol lesioen tratamendua.
- Gihar luzatzerako klaseak.
- Etxerako zerbitzua.

Evolución urbanística de Chonta, en Eibar

0. Introducción

Éste es el resultado de dos años de investigación y elaboración de dibujos con el afán de hacer comprensible el apoltonamiento del legendario Chonta, el más extremo de los barrios industriales del ya de por sí extremo Eibar.

Mis fuentes principales de información han sido el Archivo Municipal de Eibar (AME) y el testimonio oral del txontarra Luciano Elkoro-Iribe. El contenido que podría incluir en este artículo podría ser mucho más amplio, y aún mayor la revisión a la que habría que someterlo para corregir los errores y llenar las lagunas que, de seguro, ya presenta, pero es preciso dar un fin a los proyectos. Confiemos en que habrá versiones futuras mejoradas. Como puede deducirse del encabezamiento, voy a favorecer la onomástica castellana, tal y como aparece en los documentos consultados; es decir, pondré Echeverría en lugar de Etxeberria, y Unceta en lugar de Untzeta. Creo que esto facilita la labor de los investigadores foráneos, que son los que -pienso- con más probabilidad se interesarán en este trabajo y en profundizar

en el tema. No obstante, ésta que ven ahora es una versión popular, sin apenas citar a las fuentes consultadas, accesible hasta a quien apenas conozca este lugar.

He preparado cinco ilustraciones en dibujo a línea, correspondientes al estado urbano del barrio en los años 1902, 1936, 1953, 1983 y 2020, más una versión sombreada en color de la de 1983, para apreciar mejor la volumetría en la culminación de su saturación. El punto de vista es el del valle del Ego, mirando al sureste; por supuesto, he retirado el obstáculo visual de la autopista. Es un sistema de representación axonométrico, con la planta en verdadera magnitud, que permite hacer mediciones con la escala gráfica adjunta.

Siendo este estudio predominantemente gráfico, es importante que el lector tenga a la vista estas ilustraciones al leer esta memoria, a fin de situarse. En la leyenda de cada ilustración se hallarán los datos básicos de cada edificio o elemento.

Chonta es todo un valle, toda una cuenca hidrográfica de la regata afluente del Ego proveniente de Azurtza, con sus dispersas arquitecturas e infraestructuras. Pero yo he circunscrito el estudio al medio kilómetro que va

Chonta 1902

Cada edificio tiene asignado el número del solar en 2020. El año entre paréntesis () es el de la construcción del edificio.

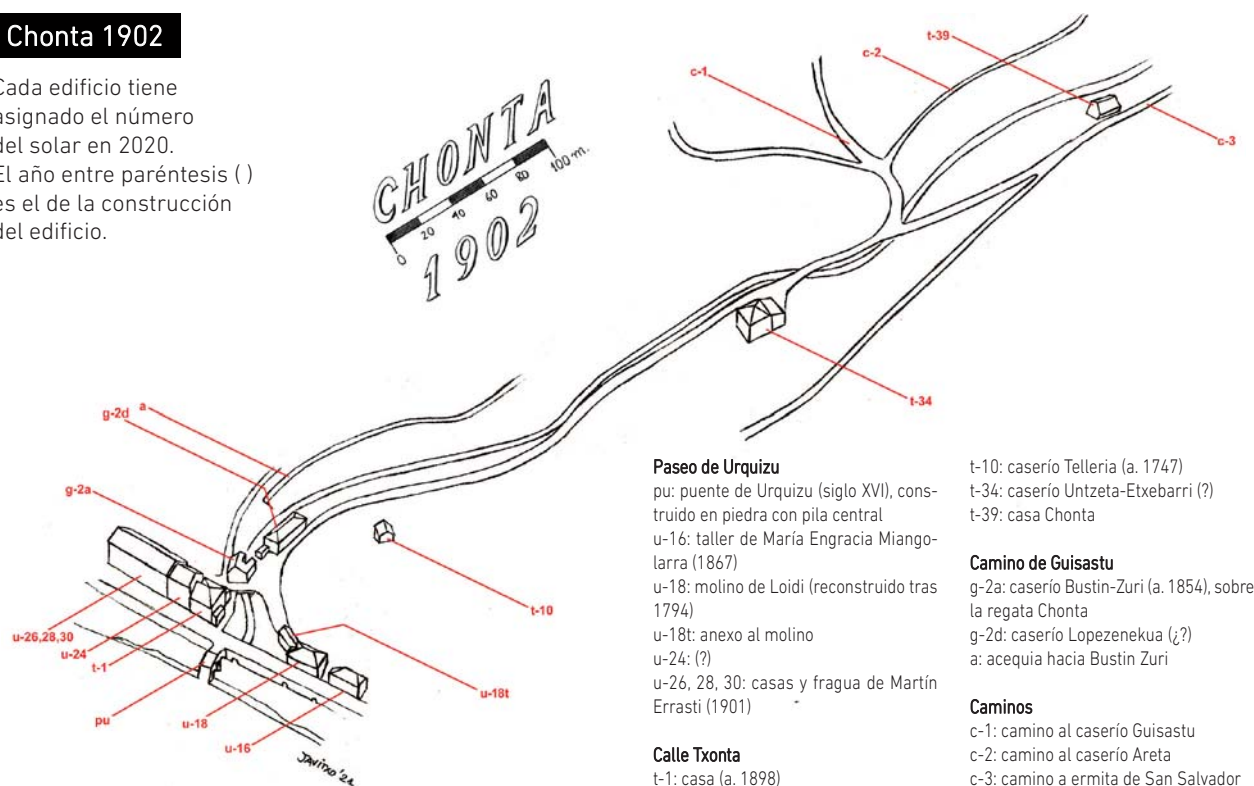

Paseo de Urquizu

pu: puente de Urquizu (siglo XVI), construido en piedra con pila central
 u-16: taller de María Engracia Miangolarra (1867)
 u-18: molino de Loidi (reconstruido tras 1794)
 u-18t: anexo al molino
 u-24: (?)
 u-26, 28, 30: casas y fragua de Martín Errasti (1901)

Calle Txonta

t-1: casa (a. 1898)

t-10: caserío Tellería (a. 1747)

t-34: caserío Untzeta-Etxebarri (?)

t-39: casa Chonta

Camino de Guisastu

g-2a: caserío Bustin-Zuri (a. 1854), sobre la regata Chonta

g-2d: caserío Lopezenekua (¿?)

a: acequia hacia Bustin Zuri

Caminos

c-1: camino al caserío Guisastu

c-2: camino al caserío Areta

c-3: camino a ermita de San Salvador

EVOLUCIÓN URBANÍSTICA DE CHONTA

Javier Martín Lapeyra

desde la desembocadura hasta la casa Chonta, solar número 39 actual. Apenas me he "subido por las laderas" y he estudiado poco más que las construcciones a la cota de la única calle central. Incluyo en el estudio el entronque de Chonta con el eje de Eibar, es decir, las construcciones aledañas al antiguo puente de Urquizu.

1. Primer tercio del siglo XX

De partida, nos encontramos con que la regata estaba al descubierto casi en su totalidad, con el camino discurrendo en paralelo por su margen izquierda. Sólo el caserío Bustin-zuri estaba construido sobre ella, así como el cruce para dirigirse hacia la ermita de San Salvador por el caserío Areta, ladera arriba. La regata pasaba bajo el espolón del camino real y desembocaba unos metros aguas arriba del antiguo puente de Urquizu.

Partiendo de la desembocadura, los caseríos que encontramos son Bustin-zuri, Lopezenecua, Telleria, Unceta Echevarri y Chonta. Es Unceta ("Untzetanekua" para los locales), enclavado en el centro de nuestra área de estudio, el de mayor entidad, con amplios terrenos

de cultivo de trigo. Las otras casas incluían un taller y suponemos que, junto a Bustin-zuri, había un ingenio hidráulico que explica la existencia de la acequia en la vertiente este del valle. Las laderas estaban cubiertas de huertas y árboles frutales.

La "colonización" del valle, con pequeñas edificaciones industriales, comenzó en general por el norte y avanzó valle adentro de forma dispersa e irregular. En la margen derecha se construyeron forjas para fábricas situadas en otras partes de Eibar, a las que se accedía a través de pontones sobre la regata. Varios secaderos de madera se construyeron en la margen izquierda, quizás por ser una vía de acarreo de troncos.

La casa de Unceta (1914) fue una avanzadilla residencial en terreno sin urbanizar y sobre la regata. También sobre el cauce se hizo la central eléctrica de Arbillaga, de la que no hay documentación conocida. Los pabellones para la maquinaria y la residencia de la familia del empleado de la central se dispusieron alrededor de un patio, conformando una unidad singular en el barrio.

La entrada al valle quedó ahogada, ya para muchos años, por el edificio en esquina de Silverio Mandiola, a

Chonta 1936

Cada edificio tiene asignado el número del solar en 2020. El año entre paréntesis () es el de la construcción del edificio.

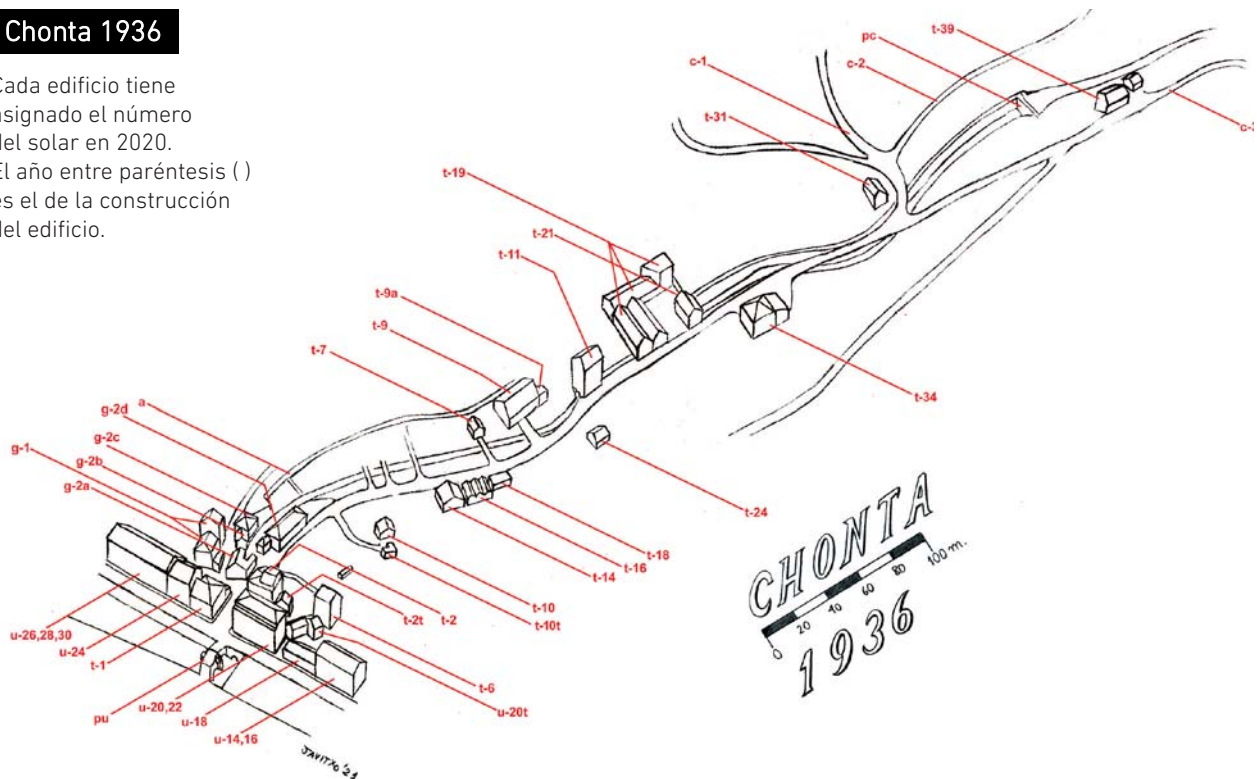

Paseo de Urquizu

pu: [1902] en el lado oeste de la pila central fue añadida una caseta para transformador en 1928 por Victoriano Celaya y Lecue / **u-14,16:** casa de viviendas de Domingo Arregui (1903) / **u-18:** pabellón de Domingo Arregui (1914) / **u-20,22:** casa de viviendas de Martín Errasti y cia. (1913) / **u-20t:** taller "Serralocua", construido antes de 1920 por el carpintero Domingo Arregui y reformado por su viuda en 1920 / **u-24:** casa de viviendas de Domingo Lasuen (1928) / **u-26, 28, 30:** [1902]

Calle Txonta números impares

t-1: [1902] mirador retirado en 1913 para ampliar la entrada a la calle / **t-7?:** / **t-9:** taller de forja de Doroteo Astaburuaga, perteneciente a GAC en 1926 / **t-9a:** tejavana de GAC (1926) / **t-11:** casa de viviendas de José Unceta (1914) / **t-19:** central eléctrica de Arbillaga (1919?) / **t-21:** chalet de la familia Arrieta / **t-31:** polvorín de El Trust Eibarrrés (?) / **t-39:** casa Chonta, taller de Lucio Crucelegui en 1909. Primera planta añadida en 1929 / **pc:** presa para suministro de agua a central Arbillaga

Calle Txonta números pares

t-2: frontón trinquete y viviendas de Silverio Mandiola (1928) / **t-2t:** taller (a.1932) / **t-6:** taller y viviendas de Ramón y Pedro Unceta (1912) / **t-10:** [1902] Timoteo Idarraga, propietario en 1926 / **t-10t:** juego de bolos del caserío Telleria (a.1926), situación aproximada / **t-14:** cobertizo de E. Leturiaga (1926) / **t-16:** cobertizo de Silverio Mandiola (1926) / **t-18:** ? / **t-24:** caseta de transformación de electricidad (1917) en terreno de Pedro Martín Unceta / **t-34:** [1902]

Camino de Guisastu

g-1: forjas de Martín Errasti (1918), un pequeño almacén fue adosado en 1925 / **g-2a:** [1902] / **g-2b?:** / **g-2c?:** / **g-2d:** [1902] taller de Angel López en anexo (1909) / **a:** [1902]

Camino

c-1: [1902] / **c-2:** [1902] / **c-3:** [1902]

escasa distancia de Bustin-zuri. Augusto de Aguirre, arquitecto municipal, elaboró un proyecto de cubrición de la regata y desmontes que hubiese dotado de anchura a la calle, pero no se realizó.

2. Segundo tercio del siglo XX

Chonta fue definida como zona industrial en el plano de urbanización de la villa, tras la última guerra civil de 1936. No hubo pretensiones estéticas en los pabellones industriales de hormigón que se hicieron a partir de entonces, bien fueran sustituciones de las viejas estructuras en madera o bien edificios de nueva planta. Txonta 28, conocido como el taller de Rocandio, es una excepción.

La regata continuó cubriéndose parcialmente con cada nuevo edificio y pontones de acceso. No se había cons-

truido una red de alcantarillado previa y los vertidos se hicieron a la regata directamente durante décadas.

Fueron comunes los levantes de los pabellones industriales a fin de aumentar las instalaciones de cada fábrica durante esta época de apogeo industrial, a veces para albergar la vivienda del empresario, como en Remigio Echeverría. También se recurrió a los desmontes de la ladera para ganar espacio de construcción, escalonando los pabellones.

La empresa GAC ocupó gran parte de la margen derecha, menos empinada. Su crecimiento fue ameboide, añadiendo a su forja original de los años 20 diferentes pabellones, desde 1943 hasta 1972, en varias direcciones. Estos pabellones fueron fundiéndose hasta conformar un patio interior y aún otra calle paralela. Fueron también recrecidos en altura, creándose una es-

Chonta 1953

Cada edificio tiene asignado el número que tiene el solar en 2020.

El año dentro de los corchetes ([]) indica en qué ilustración se recoge la información más antigua sobre el edificio.

El año entre paréntesis () es el de la construcción del edificio.

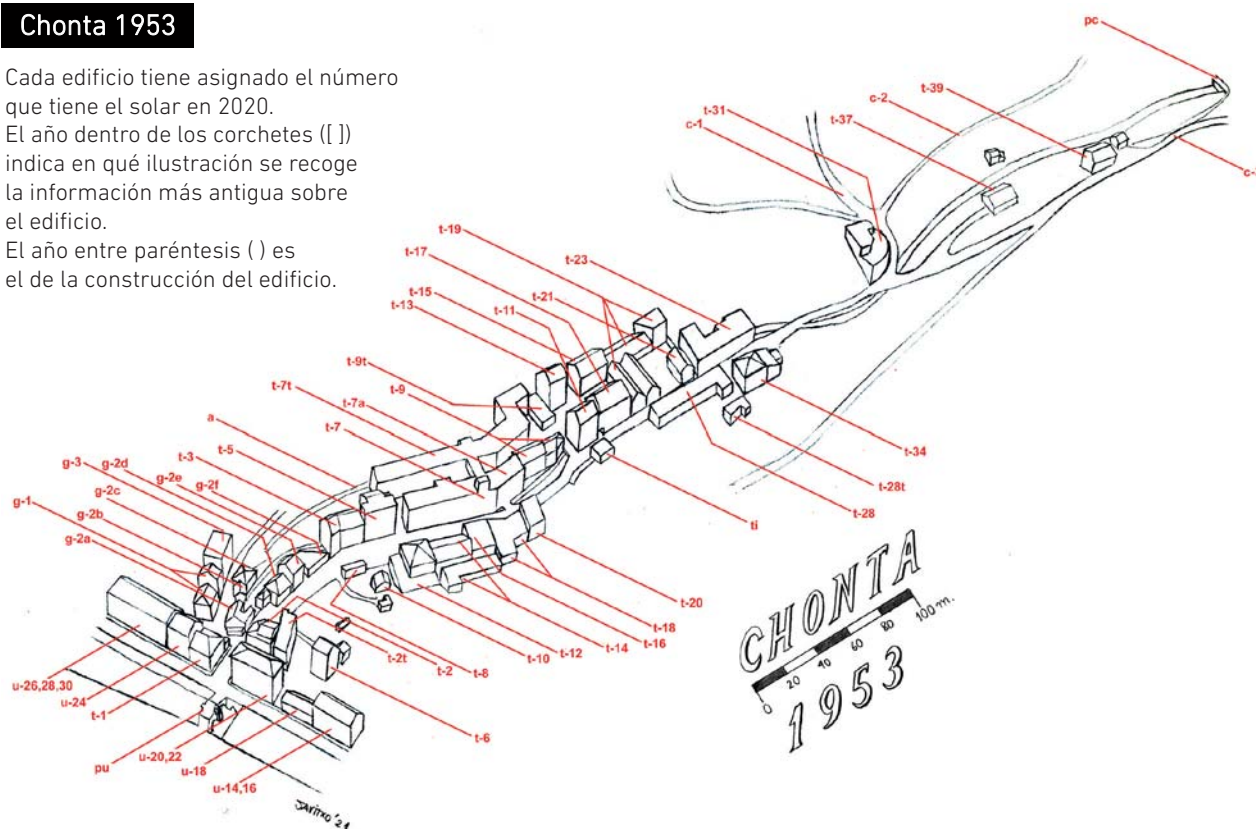

Paseo de Urquizu

pu: [1902] garita de la Guardia Civil en el lado oeste / **u-14,16:** [1936] / **u-18:** [1936] Iratzabal y Gaztañaga (carabinas Destroyer) usaron este pabellón / **u-20,22:** [1936] / **u-24:** [1936] / **u-26, 28, 30:** [1902]

Calle Txonta números impares

t-1: [1902] bar España en planta baja y viviendas en pisos altos; talleres bajos en parte trasera llamados "Errastinekua", que albergaba la carbonería de Churruca y otra / **t-3:** casa de vecindad de Toribio Pagobide (1946) / **t-5:** pabellón Izarra y Ormaechea (1948) / **t-7:** pabellón para GAC de Tomás Gárate Osoro (1943) / **t-7t:** pabellón para GAC de Tomás Gárate Osoro (1945) / **t-7a:** pabellón para GAC de Tomás Gárate Osoro (1945) / **t-9:** pabellón para GAC de Tomás Gárate Osoro (1946) / **t-9t:** pabellón para GAC de Tomás Gárate Osoro (1946) / **t-11:** [1936] / **t-13, t-15:** talleres y viviendas de Eliseo Gil (1952) / **t-17:** fábrica y vivienda de Eliseo Gil (1951) / **t-19:** [1936] / **t-21:** [1936] / **t-23:** Norma (1944) / **t-31:** pabellón de Estanislao Aramberry (1942) / **t-37:** ? / **t-39:** [1902] horno de panadería de Víctor Urrutibeascoa en el sótano / **pc:** presa para suministro de agua a central Arbillaga

Calle Txonta números pares

t-2: [1936] / **t-2t:** almacenes de Garate y Mendibe (1942) / **t-6:** [1936] GAOR (Ganchequi y Oregui) / **t-8:** pabellón industrial de Marcial Zarraua (1942) / **t-10:** [1902] / **t-12:** forjas de Remigio Echeverría (1940) / **t-14:** taller de carpintería de José Mutiela Aguirre (1941) / **t-16:** forjas Urbistondo (1940) / **t-18:** forja de Ignacio Ochandiano (1953) / **t-20:** pabellón de Modesto Urquiola (1949) / **ti:** subestación transformadora de Iberduero (1951) / **t-28:** pabellón de Félix y Juana Gárate (1942), usado por industrias Rocandio / **t-28t:** ? / **t-34:** [1902] cobertizo añadido en 1953 por Benito Unceta

Camino de Guisastu

g-1: [1936] / **g-2a:** [1902] adosado que albergó una carpintería, la capilla de los hh. Carmelitas y un garaje para camión / **g-2b:** ? / **g-2c:** talleres varios ocupados por un zapatero "Butuanekua", un pulidor y un escopetero / **g-2d:** [1902] / **g-2e:** levante de un piso; taller de José Luis Sagarduy (soplete) y Churruca (remaches) / **g-2f:** cuadra de caballos para carromatos / **g-3:** ampliación del taller de Olave, Sorozabal y cia. (1948) / **a:** [1902]

Caminos

c-1: [1902] / **c-2:** [1902] / **c-3:** [1902]

EVOLUCIÓN URBANÍSTICA DE CHONTA

Javier Martín Lapeyra

trecha proporción de la calle central. La construcción, en 1972, del viaducto de la autopista Bilbao- Behobia, con sus inmensos pilares conocidos como “uve de Chonta”, culminó la saturación de una vía sin aceras para refugio del peatón.

Aún permanecía en esa época el núcleo primigenio de pequeñas edificaciones de muros de piedra en torno a Bustin-zuri y Lopezenekua, que albergaban varios talleres angostos. Junto a ese núcleo, la Travesía de Chonta, actualmente denominada Gisastu Bide, también fue colonizada por pabellones desproporcionadamente altos. A menudo los edificios industriales de varias plantas fueron ocupados por diferentes pequeñas empresas, como el de Txonta 26, e incluso acabaron reconvirtiéndose en viviendas, como Txonta 5. Hasta 1946, con Txonta 3, no vinieron los edificios residenciales. En 1951 Eliseo Gil construyó bloques de viviendas en los solares 13, 15 y 17, alrededor de la primigenia casa de Un-

ceta. Además de no poder mantener separación con los crecientes pabellones industriales a su alrededor, esos inmuebles fueron ya proyectados como una superposición vertical de viviendas y fábricas. En 1954 Gil construyó las tres hileras de bloques que conforman la parte alta de la calle desde entonces. Al parecer, el barrio no dispuso de sector terciario hasta los años cincuenta, alcanzando más tarde tres tiendas y cuatro bares, sin incluir los dos del cruce con Urquizu: el “España” y el “Aguiñaspi”.

3. Cambio de siglo XX al XXI

La apertura del Paseo de Galicia sobre el camino preexistente en la vertiente oeste del valle alivió la congestión del tráfico rodado en los años ochenta, pero persistió el cuello de botella de Bustin-zuri hasta que en 1986 fueron derribados los antiguos edificios.

Chonta 1983

Cada edificio tiene asignado el número que tiene el solar en 2020
El año dentro de los corchetes ([]) indica en qué ilustración se recoge la información más antigua sobre el edificio
El año entre paréntesis () es el de la construcción del edificio.

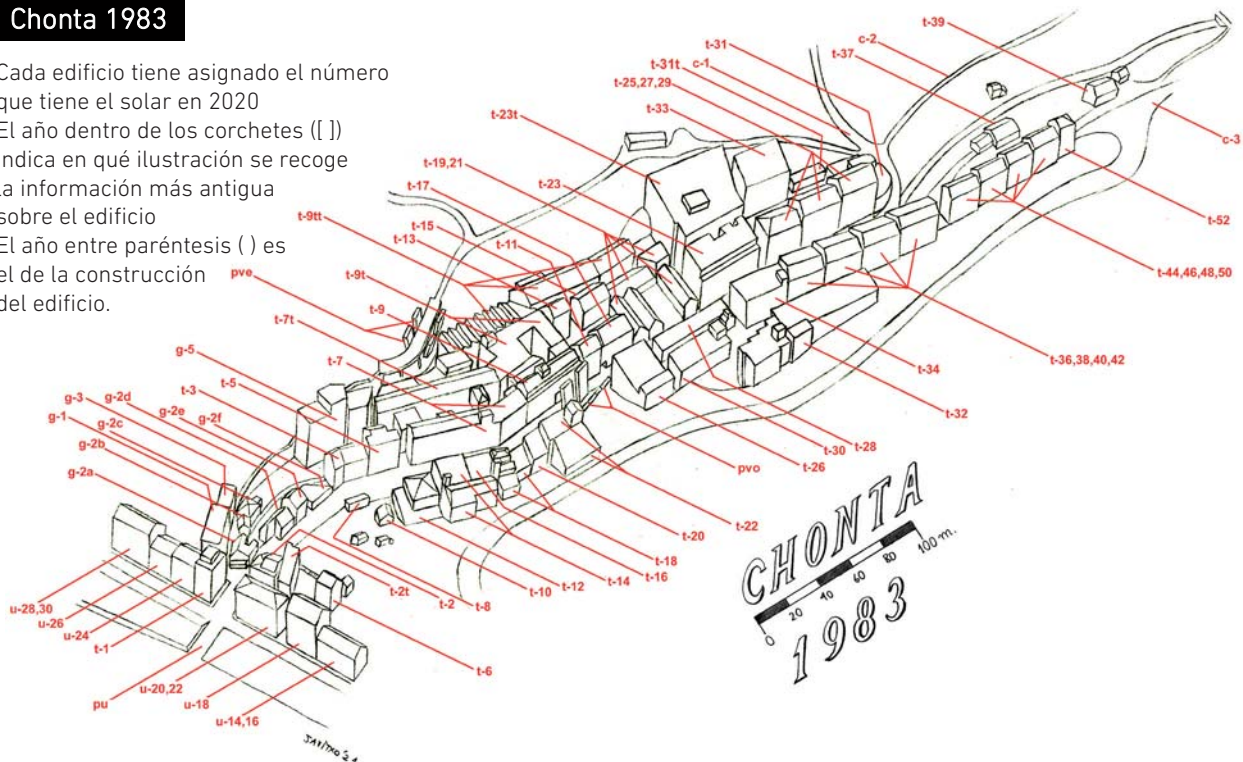

Paseo de Urquizu

pu: puente liso de hormigón armado (1956) / **u-14,16:** [1936] / **u-18:** bloque de viviendas (1976) / **u-20,22:** [1936] / **u-24:** [1936] levante de un piso antes de 1966 / **u-26, 28, 30:** [1902] levante de pisos

Calle Txonta, números impares

t-1: bloque de viviendas de José Iparagirre (1966) / **t-3:** [1953] / **t-5:** [1953] / **t-7:** [1953] la empresa Solac ocupa los pabellones de GAC, que se había trasladado a Abadiano, en la década de 1970 / **t-7t:** [1953] / **pve:** pilares del viaducto para la autopista Bilbao-Behobia (1972) en el lado este / **t-9:** [1953] / **t-9t:** [1953] / **t-9tt:** pabellones de GAC (1957 y 1972) / **t-11:** [1936] / **t-13:** [1953] / **t-15:** [1953] / **t-17:** [1953] / **t-19:** [1936] / **t-21:** [1936] / **t-23:** [1953] / **t-23t:** edificio industrial de Guruceta, Larrea y Arriaga (1973) / **t-25, 27, 29:** casa de vecindad de Eliseo Gil (1954) / **t-31:** [1953] pabellón de Melchor Loyola (1962) / **t-31t:** pabellón de Félix Gorriti (1961) / **t-33:** pabellón industrial (1970) / **t-37:** serrería de Ignacio Uranga (1960) / **t-39:** [1902]

Calle Txonta, números pares

t-2: [1936] / **t-2t:** [1953] / **t-6:** [1936] / **t-8:** [1953] / **t-10:** [1902] / **t-12:** [1953] / **t-14:** [1953] los barracones contra la ladera fueron construidos en 1954 y el montacargas

en 1960 / **t-16:** [1953] / **t-18:** [1953] / **t-20:** nuevo pabellón de Ochandiano y Echeverría (1953) / **t-22:** pabellón de Modesto Urquiola (1949) / **pvo:** pilares del viaducto para la autopista Bilbao-Behobia (1972) en el lado oeste, popularmente conocida como “uve” de Chonta / **t-26:** edificio industrial de José Iparagirre (1961), usado por C. y T. Bascaran en 1963, Ignacio Ugartechea, Vicuña, Carabinas Cometa y otros / **t-28:** [1953] / **t-30:** pabellón de José Iparagirre (1962) / **t-32:** edificio industrial de Ignacio Ugartechea (1974) / **t-34:** fábrica de Motobic (1958) / **t-36, 38, 40, 42:** cuatro casas dobles de Eliseo Gil (1954) / **t-44, 46, 48, 50:** cuatro casas de vecindad de Eliseo Gil Filgueira (1955) / **t-52:** bloque de viviendas (1959)

Camino de Guisastu

g-1: edificio industrial (1957) / **g-2a, 2b, 2c:** [1902] propiedad de Asunción Elgueza, con locales en planta baja y una vivienda en primera planta; demolidos en 1986 / **g-2d, 2f, 2g:** [1902] propiedad de Nicasia López, con locales en planta baja y viviendas en las altas; demolidos en 1986 / **g-3:** [1953] / **g-5:** forja de la tornillería Garaciaga (1961)

Camino

c-1: [1902] / **c-2:** [1902] / **c-3:** [1902]

Las inundaciones de 1988 provocaron el taponamiento de la regata en varios puntos bajo las construcciones de la época anterior, lo que hacía urgente su replanteamiento. En 1990 se planeó el nuevo trazado rectilíneo de un cauce más ancho, construido en hormigón, que discurriría bajo la calzada y entregaría al río Ego aguas abajo del puente de Urquizu, que había sido sustituido

por un tablero de hormigón en 1956. De ese modo se evitaba el paso abovedado bajo el sótano del Aguiñaspi. Hacia 1996 fueron derribados los edificios en el área del caserío Tellería "Telleixa" y la forja de Remigio Echeverría. En las dos áreas demolidas descritas fueron erigidos sendos bloques de viviendas en 1989 y 2006. Esas variaciones de los solares hicieron que se cambiara la numeración de los edificios calle arriba, pasando el solar 38 a ser el 26, por poner un ejemplo. Inmediatamente después fueron demolidos muchos de los pabellones de la antigua GAC - Solac, formándose un gran hueco en la volumetría del barrio. Y hubiera sido demolido todo el barrio para dar paso a nuevas construcciones, de no haberse opuesto los vecinos.

En estos últimos años se han llevado a cabo obras de mejoramiento de los edificios residenciales y la instalación de un ascensor al Paseo de Galicia. En contraste, una gran parte de los edificios industriales se encuentran vacíos y en decadencia estructural.

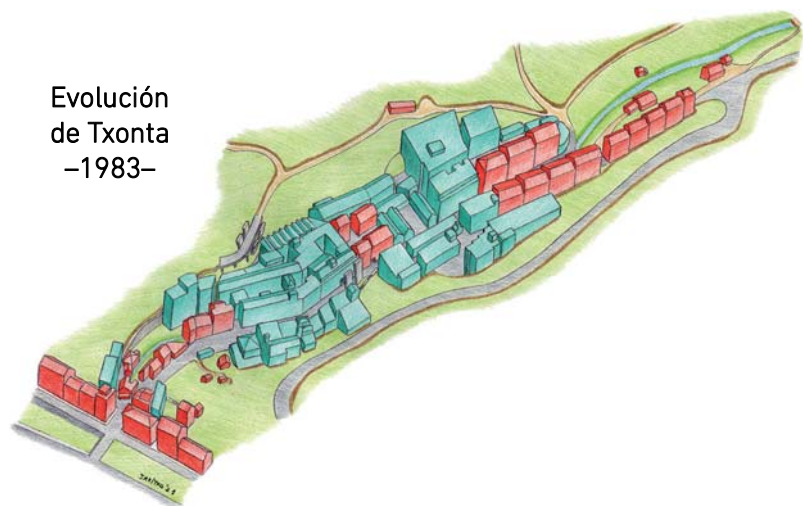

Evolución de Txonta -1983-

Chonta 2020

Cada edificio tiene asignado el número que tiene el solar en 2020. El año dentro de los corchetes ([]) indica en qué ilustración se recoge la información más antigua sobre el edificio. El año entre paréntesis () es el de la construcción del edificio.

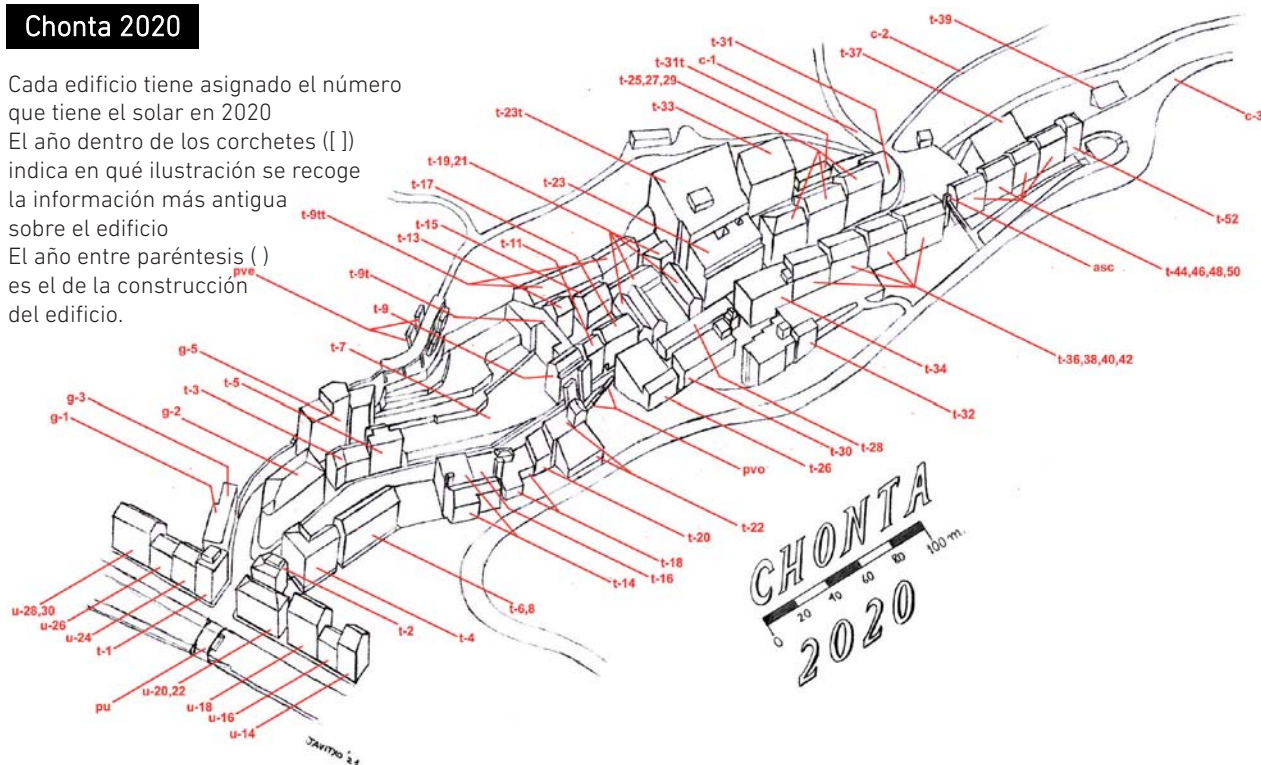

Paseo de Urquizu

pu: [1983] / **u-14:** bloque de viviendas (2005) / **u16:** [1936] / **u-18:** [1983] / **u-20,22:** [1936] / **u-24:** [1936] / **u-26:** [1902] / **u-28, 30:** bloque de viviendas (1997)

Calle Txonta, números impares

t-1: [1983] / **t-3:** [1953] / **t-5:** [1953] / **t-7:** pabellones de Solac derribados en 2007 / **pve:** [1983] / **t-7a:** [1953] / **t-9:** [1953] / **t-9t:** [1953] / **t-11:** [1936] / **t-13:** [1953] / **t-15:** [1953] / **t-17:** [1953] / **t-19:** [1936] / **t-21:** [1936] / **t-23:** [1953] / **t-23t:** [1983] / **t-25, 27, 29:** [1983] / **t-31:** [1983] / **t-31t:** [1983] / **t-33:** [1983] / **t-37:** cancha deportiva (2012) / **t-39:** [1902] derribada en 2009

Calle Txonta, números pares

t-2: [1936] / **t-4:** bloque de viviendas (2008) / **t-6, 8:** bloque de viviendas (2006) / **t-14:** [1953] / **t-16:** [1953] / **t-18:** [1953] / **t-20:** [1983] / **t-22:** [1983] / **pvo:** [1983] / **t-26:** [1983] / **t-28:** [1953] / **t-30:** [1983] / **t-32:** [1983] / **t-34:** [1983] / **t-36, 38, 40, 42:** [1983] / **asc:** ascensor desde calle Txonta al Paseo de Galicia (2020) / **t-44, 46, 48, 50:** [1983] / **t-52:** [1983]

Camino de Guisastu

g-1: [1983] / **g-2:** bloque de viviendas de "Parque de Urquizu SA" (1989) / **g-3:** [1953] / **g-5:** [1983]

Caminos

c-1: [1902] / **c-2:** [1902] / **c-3:** [1902]

GALERÍA DE EIBARRESES



Eibarko tren estazioaren hastapenak.



Amaña auzoa orain dela hainbat hamarkada; asko aldatu da ordutik.



Amañako jaiak. 1969. Plazaola



Idi-probak Eibarren. 1937.

GALERÍA DE EIBARRESES



Herriko emakumeen taldea Klub Deportiboak antolatutako mendi irteeran.



1933-06-24. San Juan jaietan antolatutako zerbitzarien antxintxiketaldia.



Umeak gimnasi egiten Untzaga plazan, Maiatzaren Lehenean.



Tiro-txapelekta Otaola zelaian. Gaur egun Ipurua kiroldegia dago bertan.

GALERÍA DE EIBARRESES



Eibarko Udal Artxiboak laguntza eskatu die eibartar guztiei, beren funtsetan gordetzen dituen argazki ugariak identifikatzeko. Irudi hauetan agertzen den pertsonaren bat ezagutzen baduzu, jar zaitez harremanetan Artxiboarekin, **943708422** telefonoaren bidez edo **artxiboa@eibar.eus** posta elektronikoaren bidez.





El Archivo Municipal de Eibar solicita la colaboración de todos los eibarreses para la identificación de las numerosas fotografías que conserva en sus distintos fondos. Si conoces a alguna persona que aparece en estas imágenes puedes ponerte en contacto con el Archivo bien a través del **teléfono 943708422** o bien por medio del correo electrónico **artxiboa@eibar.eus**



GALERÍA DE EIBARRESES

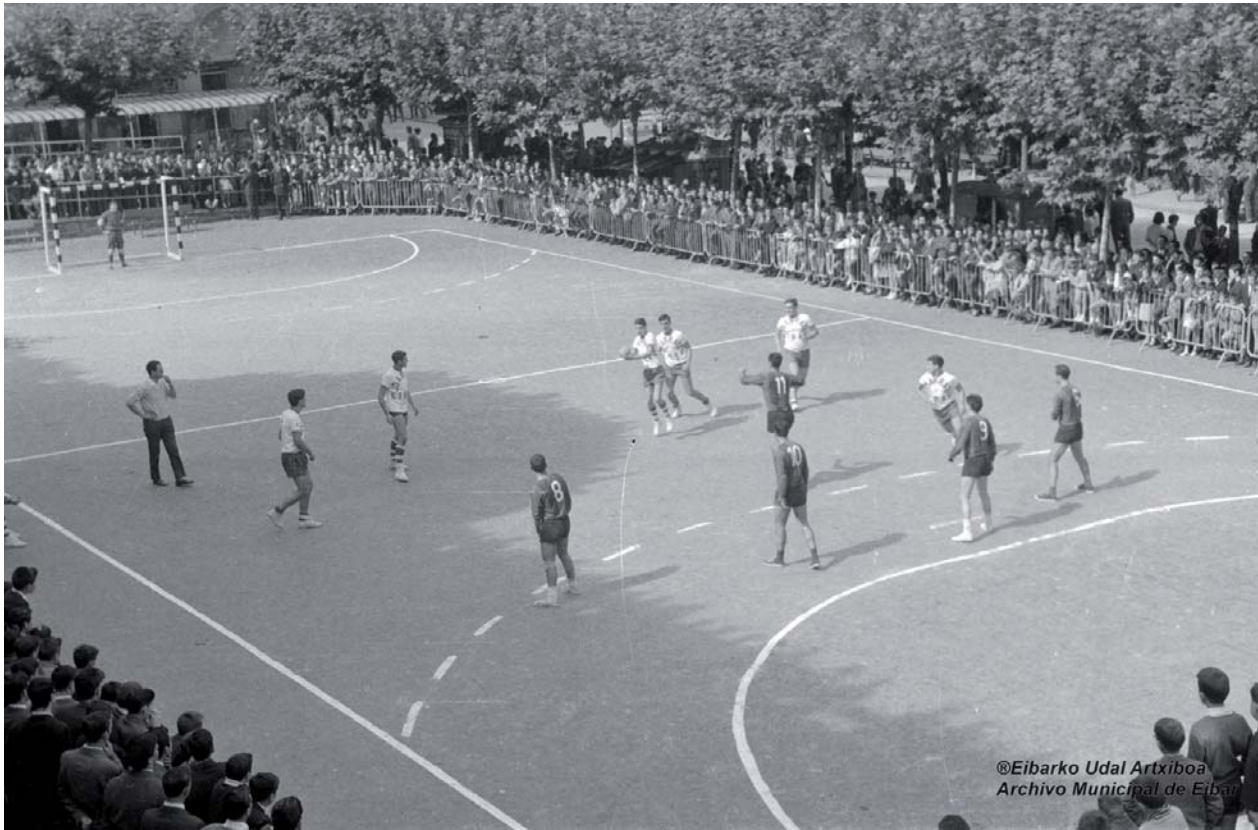

Eibarren izan zen lehenengoko eskubaloi partiduko irudiak. 1965-09-26.



Aipatutako egun horretan jokatu zuen J.D. Arrate taldearen zazpikoa.



Pisu jaurtiketa Untzaga plazan.



©Eibarko Udal Artxiboa
Archivo Municipal de Eibar

Pilotaria etxeokokin.



Calbeton kalean zegoen Badet tabernan jai giroan. Faustina zen bertako jabea.

GALERÍA DE EIBARRESES



Txantxazelay. 1970-01-25. Besteak beste, Agirre atezaina, Kapero, Bergara "Camiño" eta abar.



Txantxazelay. 1970-01-25. Besteak beste, Barruetabeña, Alberdi, Perico Sarasketa, Akarregi edo "Potxo" Romarate atezaina.



©Eibarko Udal Artxiboa
 Archivo Municipal de Eibar

Eibar Urko. 1970-01-25. Antonio Garcia (Toño), Jesus M^a Iraola (Ketxu), Agustin Gisasola, Eugenio Esnaola (Botxi), Agustin Izagirre, Pello Muniozguren, Victor Mujika (Folledo), Jose Manuel Moro, Jose Ignacio Sacramento eta Julio Prieto delegatua. Juan Luis Lillo, Amiano (El tigre de Legarre), Jose Diego Alvarez (Diego), Felipe Zubiarte, Juan Lopez (Juanito), Juan Felipe Arana eta Luis Garcia.



©Eibarko Udal Artxiboa
 Archivo Municipal de Eibar

Txantxazelay. 1970.

Eibarko Klub Deportiboa eta European zehar bizikleta bidaia

Eibarko Klub Deportiboaren 100. Urteurrena betetzear dagoenean, ez da inongo aurkikuntza eibartarrontzako gure herriak txirrindularitza eta bizikletaren inguruan izan duen garrantzia eta izaten jarraitzen duena. Baina kasu honetan ez gara denok ezaguna dugun bizikleten fabrikazioaren inguruan arituko. Erdigunean ipiniko ditugu dagoeneko mende luze batez, kirol honi izandako maitasunarengatik, ezer bueltan espero gabe, txirrindularitza sustatzen aritu diren pertsona eta entitateak. Lan hori baliolan jartzeko 1934. urteko bizikleta bidaia bat ekarriko dugu gogora.

Baina, bidaiarekin hasi aurretik, Eibarko txirrindularitzaren aurrekariak hitz egin beharra dago. Eibarko lehen txirrindularitza lasterketa 1910. urtean dago dokumentatua, Elgoibar eta bueltako ibilbidea eginez, zortzi txirrindulariren parte-hartzearekin. Hamalau urte geroago, Eibarko Klub Deportiboaren sorrera urtean, lehendabiziko "Pedal Eguna" ospatu zen, inguruko txirrindularitza zaletuak bilduz eta, egun hori erreferente bilakatuz, hamar urtetik behin egiteko konpromisoa hartu zen; horrela, bigarren edizioa 1934. urtean izan zen. Lehenengo lasterketatik igarotako ho-



geitalau urte horietan hainbat lasterketa eta jarduera burutu ziren bizikletaren inguruan Eibarren. Lasterketa horien artean zeuden San Juan Sari Nagusia, Errepublikaren Sari Nagusia edo Eibarko Sari Nagusia, horrela herria erreferentzia bilakatuz bizikletaren munduan.

1934. urtean bigarren "Pedal Eguna" ospatu zen, berriz ere jendetza erakarriz herrira, baina lerro hauetan kontatuko dugun historia beste era batekoa da. Hala ere, ondo erakusten digu zenbateko sona izan zezakeen Eibarrek bere mugetatik kanpo txirrindularitzaz hitz egiterako garaian. Lehenago aurreratu dugun bezala, bizikletan egindako bidaia baten inguruan arituko gara. Bidaiako protagonistak 47 urteko **Adolfo Herr**, 22 urteko **Heinz Mieklei** eta 23 urteko **Jose Pumperka** dira. Bi alemaniar eta espainiar bat European zehar bizikletan Eibar-Paris-Berlin-Praga-Viena-Erroma-Niza-Marseilla-Bartzelona-Madril-Eibar ibilbidea egiteko prest.

Klubarekin erlazioa testuinguru horretan sortzen da, gure herriak izan zezakeen izena erakutsiz. Imajinatu dezakegu bi mundu gerren arteko European zehar bidaia bat egiteak ekar zitzakeen arazo eta abenturak. Horrela, hiru txirrindulariek Eibarko Klub Deportiboari mugak pasatzeko ziurtagiriak eskatu zizkioten, horretarako aurretik klubeko bazkide eginda. Ziurtagiriak klubeko artxiboaren parte dira eta erderaz zein alemanieraz idatziak izan ziren, garaiko presidentea zen Jose Laskurain Aranak sinaturik. Ziurtagiri horietan egiten ari diren bizikleta bidaia azaltzen da, mugak pasatzeko Eibarko Klubeko partaide direla azalduz, eta klubak abentura horretarako babesia ematen diela adieraziz.

Klubeko artxiboan ez ditugu bidaiaren zehaztasun handirik ematen dituzten dokumenturik, baina jarraian Eibarren jasotako gutunen pasarte bat azalduko dugu, bidaiaren nondik norakoak imajinatzen lagunduko dizkiguna. Heinz Miekleiek bidalitako gutuna da, aurreko egunean gertatutako pasarteaz azaltzen duena, laguntza eskatuz. Herri batean ez aurrera eta ez atzera



Bi alemaniar eta espainiar bat izan ziren Eibarren hasi eta amaitzeko asmoz Europa zeharkatzeko bidaiari ekin ziotenek.

geratu dira hiru txirrindulariak, aurreko egunean ibaian erropa eta beraien burua garbitzen ari zirela izandako lapurreta baten ondorioz. Hainbat material, diru eta dokumentu lapurtu dizkiete. Beraz, Eibarko klubera idaztea erabaki dute, lehenago aipatutako mugak pasatzeko ziurtagiri gabe geratu direlako eta, aprobetxatuz, Orbeako fabrikatik pieza batzuk bidaltzeko beharra ere azaltzen dute.

Hala ere, gutuna animo handiekin agurtzen dute. Gertatutakoa alde batera utzita indar askorekin daudela adieraziz, kirolak beraien espiritua alaitzen duela eta fisikoki ere egoera ezinhobe daudela azalduz. Egunean 80 eta 100 kilometro bitartean egiten dabilta eta euren konfiantza handia dute bidaia amaitzeko. Fabrikatik irten eta egunero ordubete edo bi ordu entrenatzera ohituta daude, lagunak tabernara doazen bitartean, eta kirol ohitura horiek gorputzean dakartzan onuretan konfiantza osoa dute.



Horrela, hiru txirrindulariek Eibarko Klub Deportiboari mugak pasatzeko ziurtagiriak eskatu zituzten, horretarako aurretik klubeko bazkide eginda. Ziurtagiriak klubeko artxiboaren parte dira eta erderaz zein alemanieraz idatziak izan ziren, garaiko presidentea zen Jose Laskurain Aranek sinaturik.



Pasarte horrek argi uzten digu hiru protagonisten kirolarekiko maitasuna eta abentura gogoia. Horrez gain, oso esanguratsua da bi alemaniarrek Eibarren eta Klub Deportiboan bukatu izana, maila horretako bidaia bat burutzeko intentzioarekin, are gehiago ia 90 urte geroago txirrindularitza tradizio horrek herrian oso bizirik jarraitzen duenean. Ez dakigu bidaia oso burutua izan zen, baina 1935. urteko urtarrilean bi txirrindulari alemaniarrek, eskainitako laguntzagatik esker onak emanez, bazkide izateari utziko diote, horrela klubarekin zuten erlazioa bukatutzat emanez.

Números gigantescos



Una bella leyenda castellana cuenta que, estando de caza, por tierras burgalesas, el rey de León, Sancho I el Craso, en compañía del conde Fernán González, se encaprichó del caballo y el azor que éste llevaba, y le propuso comprarlos. El Conde accedió, pero con la condición de que, si el monarca se retrasaba en el pago, cada mes que transcurriese se duplicaría la deuda. De regreso en la corte, Sancho se olvidó del trato, y el astuto Conde no dijo nada hasta que, transcurridos dos años y medio, reclamó el pago. El rey que, además de gordo (se cree que pesaba más de doscientos kilos), debía ser bastante bobo, no dio importancia al asunto, y encargó a su tesorero que pagase la deuda. El tesorero quedó aterrado al comprobar que, considerando que habían transcurrido treinta meses, la deuda se había multiplicado por:

$$2 \times 2 \times 2 \times \dots \text{ (30 veces) } \dots \times 2 \times 2 = 2^{30} \sim 1.070.000.000$$

Dice la leyenda que Fernán González, a cambio de perdonar la deuda, pidió -y obtuvo- la independencia de Castilla. Cierta o falsa, la leyenda del caballo y el azor es un buen ejemplo de lo mucho que pueden crecer los términos de una progresión exponencial.

Un segundo ejemplo de este mismo hecho es otra leyenda: la que nos cuenta la historia de la invención del ajedrez. Dice esta leyenda que el inventor del juego fue el preceptor de un príncipe indio. Parece ser que al príncipe le gustó tanto que, entusiasmado, prometió a su maestro concederle cualquier cosa que pidiera.

El maestro aprovechó la ocasión para dar a su alumno una lección que no iba a olvidar jamás. Lo que le pidió

fue una cosa aparentemente tan sencilla como: *Regálame un grano de trigo por el primer cuadro del tablero, dos por el segundo, cuatro por el tercero, ocho por el cuarto y, así, sucesivamente, hasta completar los sesenta y cuatro cuadros.*

Al príncipe le pareció tan sencilla la pretensión del preceptor, que se apresuró a concederla. Se abordaron los cálculos necesarios para averiguar cuánto era el trigo que éste debía percibir. Se trataba simplemente de efectuar la suma:

$$1+2+4+8+16+32+64+128+256+512+\dots$$

o lo que es lo mismo:

$$2^0+2^1+2^2+2^3+2^4+2^5+2^6+2^7+2^8+2^9+\dots+2^{63}$$

El resultado de esta suma, muy fácil de calcular, es:

$$2^{64}-1$$

El príncipe, bromeando, le dijo que se sentía generoso y, para redondear la cuenta, le entregaría un grano más, por lo que su deuda ascendía a 264 granos de trigo. El pobre príncipe no se imaginaba en qué negocio se había metido. Los matemáticos de palacio se pusieron a hacer multiplicaciones y, cuando después de muchas semanas (no tenían calculadora), terminaron los cálculos, se encontraron con la escalofriante cantidad de 18,4 trillones de granos.



Ese número es tan extraordinariamente grande que es muy difícil hacernos una idea de su cuantía si no tomamos términos de comparación. Aceptando la suposición de que diez mil granos de trigo ocupan un litro, de que una carreta de bueyes es capaz de llevar veinte mil litros y de que una gran caravana está formada por quinientas carretas de bueyes... el número de caravanas necesarias para transportar este trigo sería:

$$18,4 \text{ trillones: } (10.000 \times 20.000 \times 500) =$$

$$18,4 \text{ trillones: } 100.000.000.000 = 184.000.000.$$

Harían falta nada menos que 184 millones de caravanas. Se trata de una cantidad tan gigantesca que, al ritmo actual de producción de trigo de la India, que se estima -aproximadamente- en cien millones de toneladas anuales, requeriría juntar las cosechas de unos quince mil años.

El tercer ejemplo que os voy a proponer es de rabiosa actualidad; se trata de los **códigos QR** que, para bien o para mal, nos vemos obligados a utilizar en cartas de restaurantes, paneles de información, comercio electrónico... y tantas y tantas situaciones en los campos más diversos. ¿Cómo es posible que en un dibujo tan pequeño se puedan diferenciar tantos miles de millones de informaciones?

Cada vez que "leemos" un código QR es como si nos estuviesen proporcionando un número clave, y ese número identifica algún objeto: una carta de restaurante, una información de un museo, un artículo de un almacén... ¿Cuántos números diferentes es capaz de almacenar ese pequeño dibujo? El gráfico está formado por una nube de puntos blancos y negros, dispuestos en forma de cuadrado. El lado de ese cuadrado, en la mayoría de los casos, contiene 25 ó 29 puntos, en forma de cuadradito, aunque los hay hasta de 177 puntos.

Centrémonos en el de 29x29 puntos, que es de los más utilizados. Este cuadrado nos da:

$$29 \times 29 = 841 \text{ puntos,}$$

que pueden ser blancos o negros. De ellos, algunos son inutilizables porque tienen una finalidad específica: por ejemplo, los tres cuadrados de las esquinas son para orientar el gráfico; el cuadrado más pequeño y algunas líneas y columnas, hasta un total de aproximadamente 340 puntos, tienen otras finalidades.

Nos quedan, pues, unos 500 puntos, que pueden ser blancos o negros, con los que hay que elaborar todas las posibilidades de generación de mapas de puntos diferentes. Para ello, debemos comenzar por la situación más sencilla: Si hubiese un solo punto, se gene-



rarían 2 situaciones, según que el punto fuese blanco o negro, situaciones que podemos simbolizar por:

B N

Si hubiese dos puntos, se generarían 2x2 situaciones, simbolizadas por:

BB BN NB NN

Si hubiese tres puntos, el número de situaciones sería 2x2x2:

BBB BBN BNB BNN NBB NBN NNB NNN

Razonando del mismo modo hasta llegar a 500, el número de situaciones generado por los 500 puntos es:

$$2 \times 2 \times 2 \times \dots (500 \text{ veces}) \dots = 2^{500}$$

Este número no es infinito, pero casi. Para hacernos una idea, de su cuantía, basta considerar que cualquier cantidad real, extraordinariamente grande, que podamos imaginar, como podrían ser: la edad del Universo expresada en segundos, la masa del sistema solar expresada en gramos, el diámetro del Universo expresado en milímetros, o cualquier otra que se nos ocurra, es insignificante frente a aquel.

No significa esto que la estructura de un QR responda exactamente a esas pautas, ya que los diseñadores han podido imponer otras limitaciones, incluso por razones estéticas; por ejemplo, evitar que haya una desproporción entre puntos blancos y negros, con objeto de que el aspecto general no resulte ni muy blanco, ni muy negro; lo que sí significa es que hasta esos límites se podría llegar, caso de ser necesario.



SONRISALUD

INSTITUTO DENTAL AVANZADO

MADRID DENTAL INSTITUTE

by SONRISALUD

OFICINAS CENTRALES

C/ Miranda, 17 - 09002 Burgos

Sandra González

Responsable de marketing

sgonzalez@sonrisalud.es

Teléfono: 947 679 976

sonrisalud.es

El cielo abierto

Vio rasgarse el cielo

Mc 1, 6b-11

El Bautista representa como pocos el esfuerzo de los hombres y mujeres de todos los tiempos por purificarse, reorientar la existencia y comenzar una vida más digna. Este es su mensaje: *"Hagamos penitencia, volvamos al buen camino, pongamos orden en nuestra vida"*. Esto es también lo que escuchamos más de una vez en el fondo de la conciencia: *"Tengo que cambiar, voy a ser mejor, he de actuar de manera más digna"*.

Este deseo de purificación y ascesis es noble e indispensable, pero no basta. Todos conocemos la experiencia: nos esforzamos por corregir errores, cumplimos nuestro deber con responsabilidad, hacemos mejor las cosas, pero nada realmente nuevo se despierta en nosotros, nada apasionante nos nace de dentro; pronto, el paso del tiempo nos devuelve a la mediocridad de siempre. El mismo Bautista reconoce el límite de su esfuerzo: *"Yo os bautizo sólo con agua...; alguien más fuerte os bautizará con Espíritu y fuego"*.

El bautismo de Jesús encierra un mensaje nuevo que supera radicalmente al Bautista. Los evangelistas han cuidado con verdadero arte la escena. El ceilo, que permanecía cerrado e impenetrable, se abre para mostrar su secreto. Al abrirse, no descarga la ira divina que anunciaba el Bautista, sino que regala el amor de Dios,

Para quien vive de esta fe,
la vida está llena de gracia:
el nacimiento de un hijo,
el contacto con una persona
buena, la experiencia
de un amor limpio... ponen
una luz y un calor nuevos.

el Espíritu que se posa pacíficamente sobre Jesús. Del cielo se escucha una voz: *"Tú eres mi Hijo amado"*.

El mensaje es claro: con Cristo, el cielo ha quedado abierto; de Dios sólo brota amor y paz; podemos vivir con confianza. A pesar de nuestros errores y mediocridad insostenible, también para nosotros *"el cielo ha quedado abierto"*. Las palabras que escucha Jesús las podemos escuchar también nosotros: *"Tú eres para mí un hijo amado, una hija amada"*. En adelante podemos afrontar la vida, no como una *"historia sucia"* que hemos de purificar constantemente, sino como el regalo de la *"dignidad de hijos de Dios"*, que hemos de cuidar con gozo y agradecimiento.

Para quien vive de esta fe, la vida está llena de momentos de gracia: el nacimiento de un hijo, el contacto con una persona buena, la experiencia de un amor limpio ponen en nuestra vida una luz y un calor nuevos. De pronto nos parece ver *"el cielo abierto"*. Algo nuevo comienza en nosotros, nos sentimos vivos; se despierta lo mejor que hay en nuestro corazón. Lo que tal vez habíamos soñado secretamente se nos regala ahora de forma inesperada: un inicio nuevo, una purificación diferente, un *"bautismo de Espíritu y de fuego"*. Detrás de esas experiencias está Dios amándonos como a hijos.



24 orduz zuekin

Arrate P.K. 212
20600 EIBAR
Tel. 943 120161/73
Faxa. 943 120173



AIRE EGOKITUA, ITURGINTZA,
GAS INSTALAZIOA, KALEFAKZIOA,
PETROLIO-PRODUKTUAK, BAINUEN
ERREFORMAK ETABAR...
HANSGROHE KANILEN BANATZAILEA
ZORU ERRADIATZAILEA
EGUZKI-ENERGIA



Egigurentarren, 18
Tel. 943 201030 / Faxa. 943 207224

Los inicios del balonmano en Eibar

El 17 de julio de 1947 se constituye la Juventud Deportiva Arrate como club deportivo, pocos meses antes de la inauguración del campo de fútbol de Ipurua, modalidad en la que se centrará el nuevo club, además de irse incorporando, en los años siguientes, actividades como la pelota, el atletismo o la pesca submarina; pero, sin duda, su referente principal será la creación de la sección de Balonmano, en 1965, mientras el resto de actividades no tendrán continuidad, y el balonmano pasará a ser la actividad central y única del Arrate.

Todo parte de un conflicto, en enero de 1965, entre el Eibar y el Arrate, por el uso de Ipurua, cuyo mantenimiento corría a cargo del Eibar, con un costo anual de 150.000 pesetas (900 euros); el Arrate, por su parte, pagaba 300 pesetas (1,80 euros) por cada partido que jugaba allí. El detonante surgió por un partido amistoso de fútbol entre el Arrate juvenil y el Zarauz en contra de la opinión del Eibar, que defendía que, debido al mal estado del terreno de juego, no se debía disputar el encuentro. La polémica fue fuerte y el Arrate anunció, el 25 de julio de 1965, su intención de crear un equipo de balonmano, aunque mantenía su equipo juvenil de fútbol.

En pocos días se consiguió reunir a un grupo de jóvenes para formar el primer equipo de balonmano del Arrate: algunos de ellos fueron Aramberri, Aldazabal, Garate, Areta, Lanza, Idigoras, Irazabal y Miro, todos ellos bajo la dirección de Fernando Navarro Pascual, profesor de la Escuela de Armería. El burgalés fue el verdadero promotor, impulsor y maestro del balonmano en Eibar. Para finales de julio estaba previsto organizar una verbena en la plaza de toros, con el objetivo de recaudar fondos; pero, debido a la lluvia, hubo que retrasar una semana el evento.

El siguiente problema a afrontar era el de dónde entrenar; el lugar escogido fue el patio del Colegio Sagrado Corazón, actual La Salle Isasi, y pronto empezaron a jugar partidos. **El primer partido de la historia del Arrate se celebró en Unzaga, el 26 de septiembre de 1965,** contra el equipo donostiarra del Cervezas Oro y Norte, que derrotó a los eibarreses. De ese acontecimiento existe una interesante colección de seis fotografías que realizó, para el Fondo Plazaola, el fotógrafo Martín Romarate, en las que se puede ver a los pioneros del balonmano en Eibar y, también, la expectación que despertó en la ciudadanía un nuevo deporte en la villa que, además, tenía la ventaja que se jugaba en el mismo centro

del pueblo y por el que no había que pagar entrada. Aquel día en Unzaga se reunieron muchas personas tras el vallado; de hecho, en todo el contorno del terreno de juego, se pueden ver cuatro y cinco filas de espectadores. Aquello era interesante y existía la posibilidad de que el balonmano adquiriese importancia en Eibar, la afición apoyaba y el Arrate de balonmano podía ser una alternativa interesante al fútbol. ¿Sería capaz el balonmano de hacer historia en Eibar?



©Eibarko Udal Artxiboa
Archivo Municipal de Eibar

Orbeatarrak

Eibarko Orbeatarren historia burutzea, uste dugu guk, eibartar bezala egingai dugun lan-gintza dela. Izan ere, eurek sorturiko industriari lotutako historiari, "La Industrial Orbea", alegia, lar lotu izan gataizkio, hau da, euren enpresa ospetsuaren gorabeheretan, beste fazeta batzuk baztertuz.

Enpresaren oihartzunaz kanpo, euren presentzia herrian, euren ideologia lau haizetara ezaguna, demagun kontserbadorea, nabarmendu izan da. Herriko **beheta**rraren ordezkari handienak ziren, **urkusúkuak**, beste batzuentzat; betidanik enpresa gizon peto bezala jo izan dira, herritar soilekin harreman gutxikoak, horregatik agian, gure hiriko gainerako enpresa gizonengandik, oro har, saihesten genituela. Badira baina, euren XIX. eta, XX. mendeko aldi batez, aipagarri izan daitezkeen hainbat ikuspegi. Zalantzarik gabe, Eibarren azken berrehun urtetako historia ez da ulertzen Orbeatarrak aintzat hartu barik. Oraingo honetan, baina, Orbea leinuko ordezkari baten gainean jardungo dugu.

Wenceslao Orbea (1857-1919)

Wenceslao, gure kalkuluaren arabera, bere jaioteguna ez baitute bere biografia laburretan ematen, 1857an jaio zen. Aita Juan Manuel Orbea Murua zuen, artean 34 urte zituen gizasemea, berak armagina eta fabrikatzailea zela aitortzen zuen; ama, Josefa Alberdi Agirre zuen, 31 urte. Biek ala biek irakurtzen eta idazten bazekitela adierazten zuten. 1861eko Herriko Udal Errol-daren datuak dira. Une hartan Wenceslao lau urte zituen eta bera baino zaharragoak ziren Miguel eta Jacinto anaiak; Valentina zen gazteena. Harrezkero, Celestina, Miguel Maria, Jacinta eta Sinforosa jaio ziren, hurrenez hurren. Zortzi neba-arreba izan ziren, beraz. Wenceslao ikasketa teknikoak saihestu eta zuzenbide ikasketak egin zituen eta, segidan, administrazioan eta legelartzan egin zuen lan. Oposaketa bidez ("en brillante oposición", zioen haren heriotzaren eguneko go-raipamenak), Gipuzkoako diputazioan "oficial letrado" postua lortu zuen. Harrezkero bere lan-bizitza Donostiatik burutuko du. Gipuzkoako Probintzia-Kutxako administrazio kontseiluko presidente izango zen, halaber, gipuzkoar ateneokoa. "La Industrial Orbea"ko administrazio kontseiluko presidente ere izango zen. RSVAP elkartearen birsortze lanetan esku hartu zuen. Bestalde, Eusko Ikaskuntzaren sorreran ibili zen 1918an. Kargu izendatze luze honetan aipatu Gipuzkoako Ongizateko presidente ordea ere izan zela. Felisa Biardeaurekin ezkondu zen eta lau seme-alaba izan zituzten. Politikoki gaztetan foralismoaren kontra jardun zuen, espainiar batasunaren alde sutsu ematen

zuela bere iritzia. Antonio Mauraren alderdi kontserbadorearen barruan aritu zen. Diputazioako lanetik berak horrela eskaturik jubilatuz egin zen buru-belarri politikagintzan jarduteko. Bergararik atera zen probintzia diputatua, bai eta gero Espainiako Korteetan diputatu.

Hitzaldi bat lagin gisa

Wenceslao Orbearen ideologiaz zerbait esana dugu. Baina baditugu haren han-hemenkako hitzaldi batzuen lekukotasuna beraren ildo politikoaz jabetzeko. Oraingo honetan Donostiako *Centro Católico*n 1894ko urtarrilaren 18an eman zuen hitzaldia aipatuko dugu, gero biharamunean *La Unión Vascongada* egunkari monarkikoak jasoko zuena.

Hitzaldia Ximénez de Cisneros -guk eskolan ikasi genuen Cisneros kardinala- elizgizonaren gainean, alegia, ehundu zuen. Orbeak aipatzen zuen bezala, bazuen hark gutxienez aurrekari bat Gaztelako erresuman: Isabel erregina. Beraien arteko harremana estua izan zen. Laster, haren aitor-entzule bihurtuko zen Cisneros. Bada, Espainiaren batasunaren ernamunaren erantzule Gaztelako Isabel jarriko du Orbeak: (...) "Una nueva aurora amaneció en España entera cuando subió a las gra-



das del trono aquella mujer de inmortal recuerdo que se llamó Isabel La Católica, aquella mujer supo recoger el cetro escapado de las débiles y torpes de su tío D. Enrique". Izan ere, Isabelek "creó la patria española, ella supo comprender á Colón y adivinar los grandes destinos que para la humana cultura y para el triunfo de la Fe tenía reservada Dios á esta hoy decaída patria española" (badirudi 98ko be-launaldiaren etsikortasunaren aintzindari izan zela gure Wenceslao).



Colon Ameriketara eta Cisneros Afrikan. "El hombre de Estado más notable que siguió los destinos de la patria". Orbeak begi onez ikusiko du kardinalak bultzatuko duen Afrikako Oran hiri musulmanaren konkista 1509an: "Aquella gigantesca obra que germinó en el espíritu fecundo de Cisneros, aquel proyecto amplísimo que acometía con la conquista de la ciudad musulmana, base de toda operación para aquel grande imperio cristiano que soñaron en Africa". Barkatu egiten dio, nonbait, Cisneros-i Granadako liburutegi nazariari su eman izana 1499-1500. urteetan. Medikuntza liburuak izan ezik, gainontzeko guztiak kiskalarazi zituen kardinalak. Halaber, Al-Andaluseko mairu, morisko eta abarren garbiketara bultzatu zuen.

Baina berriro ere etsikor jartzen da Orbea, zertan geratu den Afrikako ametsa ikusten duenean; eta oraingo honetan ongi iragarri zuen etorkizuna: "¿A qué vinieron á parar nuestras glorias en el tenebroso continente africano? ¡Melilla, Ceuta, Chafarinas, un problema pavoroso por resolver!".

Laburbilduz, W. Orbearen baitan **espainoltasuna**, inperioaren zilegitasuna bere garaian haren fruitu zailantza gabea zelarik, **fede katolikoa** eta **monarkiari** atxikimendua nabari dira, hots, historian barrena, hirurak batera, munduarentzat hirutasun arriskutsua bilakatuko direnak.

Esanak esan, haren gainerako idatzi eta artikuluen irakurketa arretatsua geratzen zaigu bestelako ziurtapen eta ñabardurak, baleude, egin ahal izateko.

Epaiketa entzutetsu bat

Bestalde, Orbeak ez zion bere abokatu lanari utziko eta maiz ikusiko dugu Donostiako entzutegian abokatu defendatzaile lanetan XIX. mendearen azken hogeikadan. Oso entzutetsua izan zen José Antonio Loidi mikeletearen kasua, zeinetan hura defendatzeko ardura hartuko epaiketa. Hain zuzen, 1893an jazotako ekintza epaitzen zen zeinetan aipaturiko mikeletea Bedaio gainean Amezetako kontrabandista biren zain aurkitzen baitzen. Bertatik pasatu ohi ziren normalki Nafarroatik Gipuzkoarantz, besteak beste, ardo-zahagiak zamaturik sartu ohi ziren kontrabandistak. Egun hartan haietako bi ziren susmagarriak. Ilunabarra zen eta, geldi! oihua bota omen zien mikeleteak gazteei haiek agertzean,

baina haietako batek eraso egin omen zion, besteak ospa egiten zuelarik. Loidik tiro egin eta hil egin zuen amezketar gazteetako bat. (Francisco Artola deitzen zen hura, zeinengatik esaten zen "contrabandista ó matutero de oficio" zela).

Wenceslao Orbea eibartarra izango da, adierazi bezala, Loidiren defendatzaile. Orbea bera izango da, gainera, euskaldun bakarra epaile profesionalen artean. Eta zertzelada honek bidea ematen digu adierazteko epaiketa errepikatu behar izan

zutela. Jakin badakigu, Espainian ere, Frantzia bezala, Frantziako Iraultza Burgesen ondoren sortu baitziren, alegia, XIX. mendeko azken hogeialdian herri-juradua eta zuzenbidezko juradua ezarri zituztela ("jurado popular" eta "jurado de derecho" deituak) Espainian zehar. Gauza da epaiketa hartan herri-juradukoek ez zutela ulertu zuzenbidezko epaileek helarazi zizkieten galderak, hots, berediktoa emango zutenak. Ez baitzekiten gaztelaniaz! Herri-juradu hartako gizasemeek ez zuten euskaraz kanpo ezer ulertzen. Epaiketa eten eta azaroan errepikatu zen, herri-juradu berri batekin, bertatik Loidi aske atera zelarik. Horraino euskaldun elebakarraren patu malapartatua. Bada, ia berrogei urte geroago, 1933an, Espainiako II. Errepublikan, Idiaquez kasuan antzeko epaiketa gertatuko zen. Hemen ere, herri-epaileek ez zituzten gaztelaniaz pasatu zizkieten itaunak ulertu! Eta orduan ere errepikatu egin zuten epaiketa!

Heriotza

62 urte zituela zendu zen, beraz, Wenceslao Orbea Donostian, gaixoaldi larri baten ondoren, dio kazetak. Pentsan *La Constancia* egunkari integristak eta *La Voz de Guipúzcoa* errepublikanoak zekarten Orbearen heriotzaren berri¹. Zehaztasun osoz, 1919ko martxoaren 6an, goizeko zortzietan gertatu zela hura zioen heriotzaren berriak. Paradoxa gerta liteke, baina egunkari liberalak eskuinekoak baino aipamen zabalagoa eta trinkoagoa zekarren. *La Voz*-ek zioenez, bere jaioterrian: (...) "era admirado por muchos, respetado por todos". Halaber, bere izaera zuzena eta prestua azpimarratzen zen. Bere kultura zabala eta adimen handia ere nabarmentzen ziren: (...) "Carácter recto y caballeroso logró conquistar sinceros afectos. Hombre cultísimo y de privilegiada inteligencia".

Hilaren 7an lurperatu zuten Donostian. Segizioan, zalgurdiarekin batera, lau mikeletek eta euren kaboak, armarik gabe, ohorezko laguntza egiten zioten gorpuari. Hainbat koroaren artean, Eibarko eta Donostiako gazteria maurazaleak, Probintzia-kutxa eta familiarenak nabarmentzen ziren. Elizkizunera, Artzain Onaren elizara bildu omen ziren, besteak beste, Gipuzkoako diputazioko presidentea, Valde-Espina marquesa, eta Ameztoty, Aztiria, Pérez Arregui, Urgoiti eta Urreta diputatuak, besteak beste.

¹(1919-03-07). Baita egun bereko el *Pueblo Vasco* ere, baina ekarpen handirik gabe, gure ustez.

Juanito Bergara Mondragón

Juan Bergara Mondragon. El libro *Cesta Punta - Los profesionales de la especialidad*, año 2009, de Miguel Angel Bilbao, dice lo siguiente de Juanito:

"El Animal", delantero de cesta punta. Nació en Eibar -Gipuzkoa- el 24 de junio de 1914. En 1933 jugó en el 'Valenciano' de Valencia, y después lo hizo en el 'Novedades' de Barcelona, en 1942, y en el 'Jai Alai Stadium' de Bruselas -Bélgica-, en 1947 y 1948. También actuó en Italia. El 7 de noviembre de 1961 se le tributó un homenaje en el Frontón Ezkurdi de Durango -Bizkaia-".

Después de sus actuaciones durante varios años en Italia, terminó su andadura pelotística en el Frontón Principal Palace de Barcelona en 1956, al ser cerrado dicho frontón de forma imprevista en un día que había sido trascendental en época pasada: el 18 de julio.

Unos años después, en 1961, los verdaderos amantes del juego de pelota de Eibar intervinieron para organizar un homenaje de despedida a Juanito, en el Frontón Ezkurdi de Durango, cuya función resultó un éxito. Veamos las reseñas que escribió el periodista "Aitona" en



Barcelona, 1956. Frontón Principal Palace. De izda. a dcha: Juan Olasolo, Javier Solozabal y Juanito Bergara.

Homenaje a Juanito Vergara



El Correo Español. El día del homenaje, 7 de noviembre de 1961, decía: "Esta noche, a las diez y media, se celebra en Durango la función-homenaje al ex pelotari puntista eibarrés Juanito Vergara, quien, después de muchos años de lucha en diversas partes del mundo, hubo de retirarse a consecuencia de varios y terribles pelotazos que recibió en la cabeza. Todos sus compañeros se ofrecieron incondicionalmente para jugar. La intendencia ha seleccionado los siguientes, que

componen un programa soberbio: Arrarte III y Zaranzona contra Elejabarrieta y Pradera. Ondarrés y Larrañaga contra Bengoa y Marcelino, los recién proclamados campeones del Gran Torneo. Y Anchia y Urquidi contra Zuloaga y Araquistain, con este partido se despide Marcelino. Suprimidos los pases de favor.

Exhorto a los pelotazales a que contribuyan al éxito del festival en favor de quien supo ganar en la cancha prestigio y afectos, que conserva y acrecienta constantemente, por su simpatía y espíritu servicial. -Aitona".



Juanito Bergara recibió un caluroso homenaje el 7 de noviembre de 1961.

En el mencionado homenaje a Juanito Bergara, el 7 de noviembre de 1961 (noche), en el Frontón Ezkurdi de Durango, se jugaron tres partidos. Veamos el comentario que dedicaba el diario *La Gaceta del Norte* de Bilbao a dicha función: "Y el martes, sin guardar el título en la cómoda, los campeones (Gran Torneo de Ases) Bengoa y Marcelino se presentaron puntuales para cumplir un deber de compañerismo en el homenaje a Juanito Vergara (Africa). Gran entrada. Eibar se volcó por su paisano.

En el primer partido contendieron Arrarte III y Zaranzona, que ganaron a Elejabarrieta e Irigoras por 25-23. Y cerraron el festival Anchia, que actuó muy bien, lo mismo que su compañero Urquidi (eibarrés), quienes ganaron 30-27, después de igualar a 27, a Zuluaga, irregular, y Araquistain, bien.

Antes de comenzar el partido estelar, en medio de una gran ovación, salió a la cancha el homenajeado, Juanito Vergara, rodeado de los doce pelotaristas que actuaron, el juez de centro, Urbieta, y compañeros de éste. (...). El partido estelar dio este resultado: Bengoa-Marcelino, 27; Ondarrés-Larrañaga, 35".

Por su parte, "Aitona" escribía en *El Correo Español* del 9 de noviembre de 1961: "El festival homenaje a Juanito Vergara constituyó un éxito completo en todos los aspectos. En esta misma página se insertan dos testimonios gráficos del festival, en los que resalta la solemne `sencillez' con que `Pachico', el de Eibar, cumplió el honroso mandato que le confirieron los pelotazales eibarreses. (...). `Todo Eibar' concurrió al festival celebrado el martes por la noche en Durango en homenaje al veterano puntista Juanito Vergara, que discurrió en un cordialísimo ambiente de simpatía y afecto. Pelotaristas que tomaron parte desinteresadamente en el festival, con el juez, señor Urbieta; el empresario, con Javier Piedra, el homenajeado, y el popular `Pachi', el de Eibar, que, en nombre de sus paisanos, entregó al festejado una bonita placa de plata".



Horizontes de grandeza

ENTRE LA ESPESURA DE LOS BOSQUES DE MONTAÑA

Fue un viaje de trabajo a finales de los ochenta o, tal vez, a inicios de los noventa. Llegué a la meridional Tarifa, ubicada en la gran divisoria de aguas lapislázuli entre el mar Mediterráneo y el océano Atlántico. En el horizonte estelar, en su *zerumuga*, se erguían hercúleas las montañas del Rif, avisándonos con los susurros de un viento surfero de la cálida cercanía del continente africano. Me interné por el paso del estrecho de sus angostas callejas. Un curtido anciano me recomendó un restaurante cercano y escondido que lucía una vieja estampa andaluza.

Al entrar me di cuenta de que era el primer comensal del día. En un *beau geste*/bonito gesto, su dueño me invitó a un aperitivo mientras ultimaba los anhelados platos. Paladeando un ligero vino de la tierra y unas ambarinas aceitunas machacadas, comencé a observar el entorno decorado. No me podía creer lo que veían mis ojos. Una y otra vez, la realidad me contestaba afirmando mi incredulidad. Al rato apareció el propietario portando unas ricas gambas. “¿Pero a usted quién le ha dado permiso?”, le dije de forma directa ante su asombro, sin llegar todavía a percibir la guasa de mi mensaje. “¿Qué le he hecho yo, buen hombre?”, me contestó educadamente. “Tiene usted el local lleno de fotografías de ciclismo, y en casi todas se encuentra mi padre”. Era una bonita colección de imágenes en blanco y negro de nuestra querida Subida a Arrate. Allí, en el lejano sur, volví a vivir el estado vibracional de aquella gloriosa época pasada, que seguía palpitando acompasadamente con su *taupa*-



Nuestro colaborador con Asun Saracibar.

taupa en mi corazón escarlata. Aquél hombre no podía creer que yo era el hijo del mismísimo Juanito Txoko. Es la alargada sombra del pasado que, para nuestra fortuna eibarresa, ilumina los pasos presentes.

De mi niñez, recuerdo con cariño nuestros viajes a las tierras de la Ribera Alta y a la Montaña alavesa en donde, inmersos entre la espesura de sus bosques montanos, se enraizaba en mi ser la inteligencia identitaria y el afecto por la tierra y la comunidad. Era “*la experiencia de la autoctonía*”, ese sentimiento universal de “*sentirse gentes del lugar*” descrito por Mircea Eliade.

En lo alto de una colina, en plena Ribera Alta, se encuentra **Tuesta**, un pueblo de casas blasonadas y solar de los Otsoa de Tuesta, ancestros de la ama. En la iglesia de Nuestra Señora de la Asunción, unas portentosas encinas vigilan sin descanso su histórico pórtico. Son esos venerados *Arboles de Junta y Concejo* de los que nos habla en sus escritos Ignacio Abella Mina.

Allí en Tuesta vivía **don Eugenio Ibabe**, el cura del pueblo, *gure Eugenio*, otro de los tantos represaliados por “Frankenstein”. Era un hombre muy alegre, a la vez que pobre. Compartía con la simpática **Carolina**, *serora* de la humilde casa cural, lo poco que le daba la iglesia, la generosidad popular, la pequeña huerta y lo que cazaba y recolectaba por los



Dantzaris de Pipaon.

montes de la comarca. Recorría en bicicleta los pueblos del entorno con la inquebrantable fe de un Gino Bartali salvando las almas de los perseguidos por el pecado. Mi padre siempre le llevaba cosas y él le correspondía enseñándole los más favorables sitios para la caza y los mejores setales, formando entre ellos una sociedad inquebrantable. Era tal la fortuna en la caza que, frecuentemente, solía exponer sus frutos en el mostrador del bar Txoko. Aquello causaba pecadoras envidias cinegéticas, y todo gracias a los secretos confesados por nuestro amigo el cura alavés. Llegó a ser de tal grado, que hasta se dio el caso de que un día le siguieron en coche desde el mismo *Eibar* para intentar descubrir su tesoro escondido. El *aita*, que tenía una moto Sanglas de cierta cilindrada, se hizo el despistado durante el trayecto, incluso esforzándose para que no le perdiesen el rastro, hasta llegar al paso de Subijana y allí, entre las peñas, darles el esquinazo a aquellos intrusos cazadores cazados.

Pero, si había un sitio que mis ojos infantiles sentían sumergirse en plena naturaleza, ese era **Pipaón/Pipaon**, adentrándonos entre eremitorios horadados en



Ayuntamiento de Pipaon.

las rocas, un yacimiento cretácico de ámbar y, por Pozarrate, un complejo minero neolítico de los mayores de Europa. En Peñacerrada/*Urizaharra*, nos solía esperar el pozo del manantial de aguas casi invisibles y su molino-panadería con olor a ricas masas y motivo de parada obligatoria. Allí nos sorprendía la dentada Sierra de Cantabria o de Toloño, con sus cumbres merengue y un fresco manto boscoso de verde encendido. Ya en *Pipaon*, entre las sinuosas e insinuantes faldas de la sierra de un verde palta, los *dantzaris* bailaban, entre cintas multicolores entretrenzadas, la danza del árbol, venerando su protección secular.

En la frondosidad se perdía **El Estillar**, antiguo refugio de caza de palomas, en la que una cuadrilla de conocidos eibarreses pasaba largas temporadas. Solía acompañar a mi padre a preparar los puestos de caza, con las supervisiones técnicas del señor Paulino y una brigada del pueblo. Aquello me libraba del colegio, para disgusto materno y satisfacción mía. En la espesura, el *aita* instaló una torre metálica de *Vértigo*, situada sobre la fronda de un mar de hayas que se perdía en el horizonte boscoso. Lo anecdótico del lugar es que nunca nadie podía cocer garbanzos, tal vez por causa del agua, por la altura o por su localización, pero era un veto divino. “*El Estillar, zona libre de garbanzos*”. Al principio subíamos a uña de caballo, al galope, atravesando cultivos, entre el vuelo de las perdices pardillas en las praderas, hasta sumergirnos en el verdor caducifolio. Luego llegó el tractor, y se acabaron las evocaciones de *Far West*, aunque el ambiente seguía siendo salvaje.

Paulino, y Asun, su mujer, personificaban a la Montaña Alavesa. El era un hombre noble y natural, un espíritu de los bosques. Conocía, en mágica conexión celeste, cada árbol, leía en las maderas, los troncos y las vetas. Carpintero, agricultor, artesano, albañil, técnico de Radio Vitoria, dentista, veterinario, monaguillo, sepul-



Imagen de Paulino en su taller.

HORIZONTES DE GRANDEZA

Juan Antonio Gisasola

turero y un gran cazador. Diestro con el hacha, solía narrarnos viejas historias sobre la presencia de osos, lince y lobos.

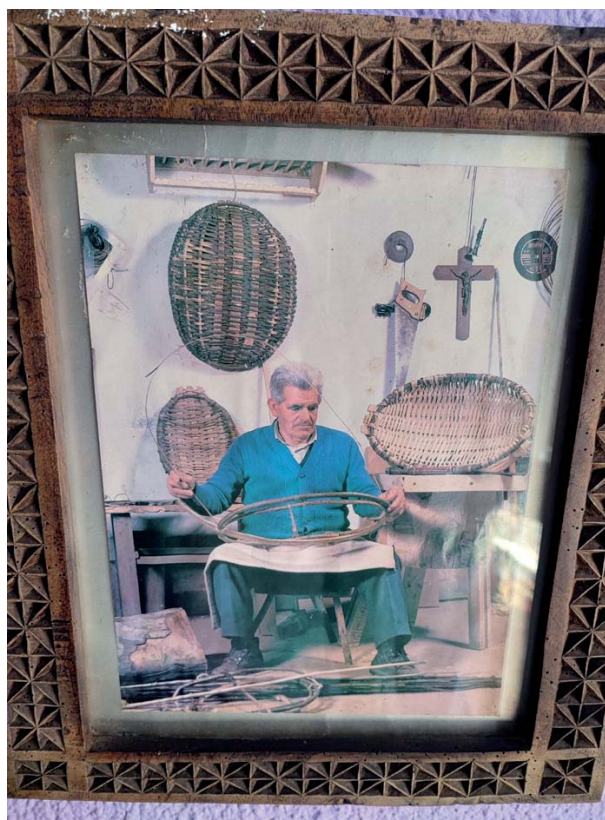
El otro refugio era **Onzate**, donde nos impregnaba la sutil energía de *El bosque animado*, comunal y de primigenias hayas alargadas, con un sotobosque de boj, que forma un bosque dentro de un bosque, y con una aureola plateada que se entrevé en el dosel forestal y el cielo lavanda. Una visión invisible para la sensibilidad de un urbanita de supermercado.

La sociedad moderna ha perdido el hábito de escuchar a la sinfonía de los bosques, creándose un desorden del déficit de naturaleza. Ese baño de energía vital de floresta salvaje, de perfumes esenciales, que emanan desde sus raíces la energía de la madre tierra, alcanzando el tronco, las ramas y las vivaces hojas. Son vibraciones y ondas invisibles a nuestra vista y oído; llenas de las beneficiosas sustancias fitoncidas, en el bio-idioma de sus habitantes arbóreos que estimulan el sistema inmunológico, ese "andar por el monte" de nuestra inteligencia intuitiva eibarresa. Conocía muy bien sus efectos al permanecer sumergido en aquel mar de verde jade hasta convertirme mágicamente en una "figura humana vegetativa y de un fresco verdor primaveral" de las que escribía Unamuno, antepasado directo de nuestro aita. Es el efecto forestal investigado por la ciencia y la disminución de la hormona del estrés, de una mayor concentración de proteínas anticáncer, armonizador de la mente con las emociones, la empatía y el placer, donde los árboles se hablan entre sí, en una comunidad interconectada. Son los mensajes de *La vida secreta de los árboles*.

Y de sus bosques emanan sus aguas vivas, esas que describe David Wolf en *El arte de la longevidad*, la ciencia de la juventud prolongada; y su aire, con manos invisibles, te riega con esencias de átomos de su espesura y sientes con limpidez la energía vital del prana de sus elevadas praderas serranas.



Con Paulino, a la entrada de su casa.



Desde Onzate.

Sobre la comunidad arbórea, surge la cumbre del **Recilla**, un monte piramidal y cósmico. Se asciende por un sendero entre la inmensidad clorofila. Peñas arriba se descubre un maravilloso contraste, en una divisoria paisajística de nítido cambio climático. Allende las montañas, en la vertiente meridional de la Rioja Alavesa, se ilumina un claro paisaje mediterráneo de madroños, quejigos, coscojos, hayedos pobres y gayubas, que conviven con los viñedos y la sinuosidad argétea del río Ebro, bañados por el cromatismo de brillantes luces y contrastes, para fundirse en el horizonte con el Sistema Ibérico, entre las estridencias de grajos y chovas.

A veces el escenario se engalanaba de efecto Foehn, un viento catabático de nubes orográficas que, como ríos en los cielos, llegaba desde el Cantábrico. Como ola gigante choca con el arrecife montañoso por barlovento, condensándose para surfear, en gigantesca cascada de algodón, por sotavento, en un tsunami oceánico vaporoso, trazado por un coloso pintor climatológico.

Aquellas experiencias entre *Horizontes de grandeza* y bosques vivientes fueron nuestra casa natural, una versión familiar de *Walden, la vida en los bosques* de Thoreau. Y la nobleza de Asun, Paulino, Carolina y don Eugenio me influyeron con su actitud de responsabilidad y coherencia con sus propias vidas, en concordancia con los interesantes postulados psicológicos apuntados por William Glasser. Ya lo decía un adelantado como Antonio Blay: "Un pastor en su sencillez puede ser más sabio que un catedrático lleno de títulos".

PROPUESTAS PARA NO llenar la jarra



LA PREGUNTA QUE A ALGUNAS PERSONAS LES SURGÍA EN RELACIÓN CON “VACIAR LA JARRA” ES “¿CÓMO PUEDO HACER PARA NO LLENAR LA JARRA?”. AQUÍ VA UNA PROPUESTA.

La jarra se llena cuando la gestión emocional es insuficiente y se acumulan conflictos sin resolver. Me contaron, hace ya mucho tiempo, que un medio de comunicación le preguntó al Dalai Lama si, con tanta meditación y práctica de gestión mental-emocional, ya no se enfadaba, no sentía irritación alguna. A lo que él contestó que sí, que seguía enfadándose, irritándose, pero que le duraba poco tiempo.

Nos sirve esta respuesta para recordar que, en realidad, las emociones están ahí y son necesarias, todas ellas. Que las emociones transportan un mensaje que conecta nuestra mente y nuestro cuerpo. La cuestión es ser capaz de recoger el mensaje y trascender la emoción, sin quedarnos atrapados en ella. Una manera de hacerlo es **despersonalizar**, ser capaz de identificar el significado que estamos dando a esa emoción y separarnos de ello.

Ejemplo: He dicho algo y alguien se ha reído.

1ª opción: **Personalización**, la persona se ríe de mí. En esta opción se activa el enfado, provoca una reacción hacia la persona que “se ríe de mí”, comienzo a desarrollar estrategias de ataque-defensa. Me pregunto por qué lo hace (ataque), si alguien más se ha dado cuenta (defensa), trato de encontrar la manera de disimular (defensa), la manera de menospreciar a la otra persona (ataque)... y la jarra se va llenando.

2ª opción: **Despersonalización**, la persona se ríe del mensaje, lo que he dicho, yo no soy mi mensaje. Yo sigo siendo yo y mi integridad, credibilidad, seguridad... no se ven afectadas. Tampoco mi relación con respecto a la otra persona. Ni siquiera con el resto de las personas testigos, si las hay. No necesito atacar o defenderme. La emoción me lleva a examinar mi mensaje. La jarra está vacía y puedo examinar el mensaje con toda mi capacidad.

Partiendo del mismo ejemplo, podríamos practicar la **Descodificación**, que es tratar de descifrar lo que nos decimos para interpretar lo que sentimos. Es decir, si yo siento rabia, tristeza, etc... porque esa persona se ha reído, dejo de fijarme en la persona (que no es más que el mensajero) y me fijo en mi emoción (miro hacia dentro). Desde ahí me pregunto: ¿qué pensamiento me genera esta rabia? ¿por qué creo que se ha reído y que me hace sentir tristeza? Y me doy cuenta de que me digo cosas como: ya lo he dicho mal, quién me mandará a mí abrir la boca... ¿a qué carencia (mía) estoy aludiendo con estos mensajes? Quizás a mi autoexigencia, a mi inseguridad, a mi falta de autoestima... Y, con esta des-

codificación, la emoción se suaviza porque he entendido el mensaje, he reducido un posible conflicto con la otra persona. Mi jarra sigue vacía y, además, puedo trabajar mi carencia, que identifiqué, o me recuerda esa persona con su risa.

La última propuesta por hoy es la **Escucha Activa**, que consiste en escuchar para comprender, en lugar de para responder. Es escuchar con todo el cuerpo, con la atención puesta en el mensaje completo (verbal y no verbal) y dejando de lado los **Juicios**.

Ejemplo: Una persona me dice que no puede hacer algo que yo esperaba, algo que yo suponía que iba a hacer. Este hecho tendrá consecuencias para mí. Puedo colocarme en modo **Destructivo** o en modo **Constructivo**.

Cuando **No hay Escucha Activa**, en cuanto me llega el primer mensaje indicando que la persona no va a hacer “lo que yo preveía”, antes de terminar la frase he dejado de escuchar. Comienzo a imaginar las consecuencias para mí (**Destructivo**), los problemas, y se activan emociones de enfado, impotencia, tristeza, rabia... Puede que, al mismo tiempo, la persona comience a explicar los motivos, pero puede que yo, nada más comenzar, esté divagando en mis pensamientos, imaginando juicios al respecto de las causas descritas u otras causas (no descritas) que mis propios juicios me sugieren, lo que genera en mí más producción emocional (**Destructivo**).

La **Escucha Activa** me mantiene conectada con el mensaje de principio a fin, me aporta mucha información sobre (quizá) el malestar de la persona al darme la respuesta, las (posibles) alternativas que me propone. Puedo **Entender** la respuesta como una expresión de **Asertividad**, en la que la persona no estaba obligada a cumplir el encargo. Puedo **Aceptar** que esa persona es libre de hacer lo que ha hecho y era yo quien suponía otra respuesta.

Cuando escucho de forma activa, y mi jarra se mantiene vacía, puedo comenzar a buscar soluciones alternativas (**Constructiva**). Al fin y al cabo, la respuesta es la que es, esa persona no hará eso que yo preveía que iba a hacer y, como eso parece que no va a cambiar por el momento, yo puedo lamentarme, o puedo ponerme manos a la obra para construir una solución.

He ahí las sugerencias para mantener la jarra vacía, o para que -como sugería el Dalai Lama- la vayamos vaciando rápidamente, antes de que nos provoque un problema mayor.

Txapel y Toya

La sección de este fin de año tan desastroso la quiero dedicar a personas que antes que nosotros pasaron dificultades y que nos han enseñado a luchar. La hostelería no son solo cocineros; casi más importantes son nuestros proveedores y los sectores que nos rodean. Quiero decir que compartir estas dos entrevistas te hace reflexionar, y que no he contado ni la mitad. Son como piedras. Cualquiera de ellos dos en estos días hubiese estado en el psicólogo toda su vida. Pero les enseñaron a luchar. Y, si te caes, te levantas y sigues luchando. Sin conformismos. Sin miedo a los cambios. Siempre mirando hacia adelante y disfrutando de lo que se tiene, en la medida de lo posible. Dos claros ejemplos de ello han sido **IÑAKI ZABALA** y **M^a VICTORIA CASADO**.

IÑAKI ZABALA ("TXAPEL", como le conocemos todos) nació en Munitibar; de allí, con la guerra, les echaron, y fueron a vivir a Barinaga. Llegó a Eibar con 6 años, al caserío Abontza (el auténtico, en Legarre, a día de hoy en ruinas). Un caserío que, estando muy cerca del pueblo, tenía muchos terrenos; así que tenían unas cuatro vacas, "chahalas", ovejas y una huerta abundante. En el seno de una familia de seis hijos y dos sobrinos, todos chicos (lo que tuvo que arrear esa madre).

Desde los 12 años trabajaban fuera de casa, y los domingos en el caserío. Bajaban a la calle solo a misa de seis. Es el segundo protagonista que disfrutaba yendo a misa los domingos. Nos contaba, ante la mirada estupefacta de Aitor, su hijo, que se bañaban en el río. Y éste le preguntaba: "¿Y agua caliente?". "¿Qué parte de nos bañábamos en el río no has entendido?".

Entró de aprendiz en Bollain, durante dos años; cobraba 5 con 20 céntimos al mes. El salario normal era de 25 pesetas al día. Trabajaban seis días semanales, de 10 horas. Pero se forjó como buen tornero y, a la vuelta de la mili, se fue a Alemania, a Dusseldorf. Allí compartió piso con cinco compañeros euskaldunes. No aprendieron alemán, ya que siempre estaban con un traductor. Yo le pregunté: "Aprendiste castellano". Y él me decía: "No. Eso en Barinaga: el cura y el maestro eran muy malos y no nos dejaban hablar en euskera". Hasta llegar casi a Arrate, donde vivían. Ya para entonces solo quedaban dos amigos; no había con quién hablar.

Volvía siempre por Navidad, y en una de esas se quedó. Puso un taller con Bollain: hacían laminadoras de oro y maquinaria para joyería. Aquí ya entramos en máquina herramienta. Se separaron y, como su hermano Martín tenía una sastrería en Legarre, ahí comenzó su andadura con la hostelería. Le dejó poner una cafetera en el escaparate; tenía la exclusiva de Faema en una zona



bastante amplia. Luego, con sus primos Badiola, cogieron un local en Isasi y con ellos compartió local. Para llegar, por último, a su actual enclave: al comienzo, solo cafeteras; luego empezaron con el frío. Y, a día de hoy, surten de todo tipo de maquinarias y enseres que rodean a la hostelería.

Nos deja una reflexión: *La gente ya no tiene palabra. Antes te podías fiar de la palabra de la gente. Sin necesidad de firmas. Sabías que, tarde o temprano, cobrarías. Los jóvenes tienen todo demasiado fácil. Hay que volver un poco para atrás.* Creo que le ha inculcado a Aitor esos valores. Al preguntarle por qué se quedó en la tienda, me dijo: "Estudié delineación en la Escuela Armería y los veranos, como la de la tienda cogía vacaciones, yo me quedaba a atender. En el fondo, siempre supe que mi sitio estaba aquí, con mi padre".

Es, aún a día de hoy, como el mejor médico de urgencias de un restaurante. Da lo mismo cómo le pillas: lo deja todo y allí va. Y, lo que es mejor: lo soluciona. No sabíamos su secreto de Alemania y, con 86 primaveras, está como una rosa.

A **M^a VICTORIA CASADO GONZÁLEZ** le llaman **TOYA** y, con 21 años, vino de Torrecilla de la Abadesa, un pueblo de Valladolid. Su marido vino aquí con 14 años y trabajaba en Ojanguren y Marcaide; es extremeño e hizo la



mili en Valladolid. Y un día se presentó en el pueblo de Toya, para una boda, y le conoció y le siguió los pasos "hasta que me consiguió" -como dice ella-. Y con 21 años se vino a Eibar, ya casada.

Sus padres tenían bar, vacas y cabras, y vendían carbón, pienso y leche. Desde niña no ha hecho otra cosa que trabajar. Cuando su hijo mayor tenía ya unos tres años y medio, decide estudiar corte y confección por las tardes y, así, hacer encargos de costura mientras su marido trabajaba en la fábrica. Unas cosas llevan a otras y, después de 21 años, montaron un taller de estampaciones, en donde trabajaban para Jata y Solac. Inventaron un sacacorchos, que se llamaba "Ya está.", que ganó la medalla de oro en Ginebra; la empresa se llamaba Cisne. Pero luego, como siempre sucede en la industria, bajó un poco el trabajo y, entre tres amigas, se pusieron a coser. Así que ya se deciden y montan una empresa en la calle Estación, para producir delantales, etc. con el socio de su marido. Y, finalmente, ya

está sola con su adorado hijo Mikel Izquierdo, que es su alma y su compañero de fatigas desde niño. Es economista, pero, al igual que Aitor, me decía: "Empecé sin obligación, en plan de ayudar; y luego la inercia me atrapó".

Subraya que nada de esto hubiera sido posible sin el gran equipazo de bordadoras y costureras que le han acompañado durante todo este trayecto, y nombra especialmente a su amiga Marian. Aunque el mayor volumen de venta es lo industrial, por lo que destacan en trabajos muy especiales y regionales (tipo tamborradas, grupos de danza, sociedades de Donosti, etc.). Ha llegado a hacer un mantel de 6 metros de una pieza; a veces, deprisa y corriendo. "Para ayer", como decía un profesor nuestro. Cuenta una anécdota. Un día llegó un señor de Donostia y le dijo: "¿Me puedes

bordar esto en dos delantales?". "¿Para cuándo los quiere?". "Ah, pues el tren sale en dos horas". Y lo hizo. Ahora -según ella- solo es una ayudante (eso dice). Es un amor de mujer, que el 8 de marzo hará 80 años. "Nuestra vida ha sido trabajar mucho, casi para los demás. Pero con la cabeza bien alta. No cambiaría nunca mi trabajo; quizá la manera de administrarlo".

Son mujeres y hombres que merecen estatuas y calles. Un claro ejemplo de sacrificio y esfuerzo. Sin perder de vista el aprendizaje; pero, lo más importante, con dignidad y sin soberbia. Siempre dispuestos a ayudar. Hablando de ayuda, **os dejamos los números de cuentas de Zaporeak y agradecerros a tod@s vuestra solidaridad en la campaña de zapatos.**

Feliz Año 2022. Esperemos que sea mejor.

Kutxabank : ES32 2095 5011 80 9115250322
Laboral Kutxa: ES71 3035 0103 88 1030035880



heriotzak

- Marina Arrizabalaga Iriondo. 103 urte. 2021-IX-2.
- Pedro Zalduegi Gisasola. 74 urte. 2021-IX-2.
- Carmen Gandiaga Larrinaga. 88 urte. 2021-IX-3.
- Jose Luis Larrañaga Azpiazu. 57 urte. 2021-IX-3.
- Jose Luis Marcilla De los Rios. 87 urte. 2021-IX-4.
- Eufemia Terroba Alonso. 89 urte. 2021-IX-5.
- Edelma Quiñones Soto. 78 urte. 2021-IX-5.
- Concepcion Garcia-Pascual Ballesteros. 91 urte. 2021-IX-5.
- Jose Joaquin Belio Prieto. 88 urte. 2021-IX-6.
- Elena Kortaberria Bergaretxe. 62 urte. 2021-IX-6.
- Pedro Gisasola Txurruka. 87 urte. 2021-IX-7.
- Nico Etxaniz Urkidi. 85 urte. 2021-IX-7.
- Jose Antonio Del Rio Araujo. 59 urte. 2021-IX-9.
- Elias Lopez Ruiz. 78 urte. 2021-IX-9.
- Marivi Zallo Lenisoro. 65 urte. 2021-IX-9.
- Jose Ramon Mandiola Atxa. 70 urte. 2021-IX-9.
- Francisca Agote Aranberri. 97 urte. 2021-IX-11.
- Juana Kortabitarte Jaio. 83 urte. 2021-IX-12.
- Miguel Sagastume Narbaiza. 90 urte. 2021-IX-13.
- Jose M^a Agote Txurruka. 78 urte. 2021-IX-14.
- Maritere Gisasola Zabala. 89 urte. 2021-IX-17.
- Ramon Tejada Gutierrez. 60 urte. 2021-IX-19.
- Aitor Cano Zubiaurre. 48 urte. 2021-IX-20.
- Julia Rua Prieto. 90 urte. 2021-IX-22.
- M^a Teresa Mateos Hernandez. 92 urte. 2021-IX-23.
- Honori Guinda Ruiz. 94 urte. 2021-IX-25.
- Jose Ramon Larreategi Gorrotxategi. 72 urte. 2021-IX-25.
- Marina Gomez Acebo. 98 urte. 2021-IX-25.
- Francisco Rodriguez Alvarez. 89 urte. 2021-IX-27.
- Josefa Leturiondo Alberdi. 89 urte. 2021-IX-28.
- M^a Carmen Diaz Carral. 62 urte. 2021-IX-29.
- Felix Elgezua Areitioaurtena. 75 urte. 2021-IX-29.
- Francisca Peinado Leon. 92 urte. 2021-IX-29.
- Jose Luis Obanos Oses. 96 urte. 2021-X-4.
- Ander Moya Gumbao. 9 urte. 2021-X-5.
- M^a Teresa Dorrio Prado. 57 urte. 2021-X-5.
- Iñaki Zubizarreta Arruabarrena. 88 urte. 2021-X-6.
- Jose Luis Jauregi Urriategi. 87 urte. 2021-X-7.
- Alfredo Huete Novoa. 96 urte. 2021-X-8.
- Jose Ignacio Vicuña Irusta. 88 urte. 2021-X-11.
- Primi Luengo Garcia. 95 urte. 2021-X-11.
- Manoli Gomez Torres. 94 urte. 2021-X-12.
- Jose Ramon Agirrebeña Osa. 83 urte. 2021-X-15.
- Malaquias Simon Aguayo. 91 urte. 2021-X-18.
- Blas Robles Robles. 68 urte. 2021-X-20.
- Fernando Iburguren Agiriano. 75 urte. 2021-X-21.
- Josefa Calvo Cid. 93 urte. 2021-X-21.
- Trinidad Paredes Oñatibia. 91 urte. 2021-X-21.
- Ana M^a Salegi Zulaika. 70 urte. 2021-X-22.
- Ignacio Zamakola Zubia. 84 urte. 2021-X-23.
- M^a Carmen Zubiaurre Zabaleta. 87 urte. 2021-X-24.
- M^a Dolores Garate Fernandez. 92 urte. 2021-X-26.
- Charo Guillermo Oses. 91 urte. 2021-X-26.
- Manuel Dominguez Senero. 79 urte. 2021-X-26.
- Purita Ruiz Ramirez. 93 urte. 2021-X-28.
- Rufina Madrigal Sanz. 87 urte. 2021-X-30.
- Herminia Pascual Martinez. 96 urte. 2021-X-30.
- M^a Asuncion Osa Zubia. 90 urte. 2021-X-30.
- Pedro Cruzado Vidal. 84 urte. 2021-X-31.
- Ignacia Goikoetxea Urdinzaga. 95 urte. 2021-XI-2.
- Pedro Askasibar San Miguel. 85 urte. 2021-XI-3.
- M^a Luisa Eizmendi Garmendia. 69 urte. 2021-XI-4.
- Manuel Otero Sanchez. 87 urte. 2021-XI-5.
- Luis Murillo Fernandez. 82 urte. 2021-XI-5.
- Milagros Bildosola Arrizabalaga. 87 urte. 2021-XI-6.
- Anastasio Marquinez Fernandez. 75 urte. 2021-XI-8.
- Manuel Castro Casado. 84 urte. 2021-XI-9.
- Puri Larrinaga Intxausti. 88 urte. 2021-XI-9.
- Francisco Cardeu Sola. 77 urte. 2021-XI-9.
- Serafin Novoa Abadia. 87 urte. 2021-XI-9.
- Asuncion Ferreras de Luis. 93 urte. 2021-XI-10.
- Iñaki Aierbe Zabaleta. 70 urte. 2021-XI-10.
- M^a Angeles Cabo Formoso. 81 urte. 2021-XI-10.
- Marisol Artamendi Errasti. 84 urte. 2021-XI-15.
- Josune Irigoien Quintana. 88 urte. 2021-XI-15.
- Rufino Villacorta Perez. 84 urte. 2021-XI-16.
- Jose Fernandez Perez. 91 urte. 2021-XI-16.
- M^a Carmen Iturriaga Alberdi. 91 urte. 2021-XI-17.
- Jose Luis Olano Irazabalbeitia. 75 urte. 2021-XI-18.
- Leandro Luengo Sainz. 61 urte. 2021-XI-20.
- Alicia Arean Fernandez. 85 urte. 2021-XI-21.
- Valentina Sanchez Fernandez. 90 urte. 2021-XI-22.
- Luis Garcia Cilleros. 87 urte. 2021-XI-22.
- Javier Santos Martinez de la Pera. 95 urte. 2021-XI-23.
- Josefina Solaguren Bizkarra. 90 urte. 2021-XI-24.
- Iñaki Irusta Telletxea. 65 urte. 2021-XI-25.
- Maria Garaizabal Isasti. 95 urte. 2021-XI-25.
- Federico Etxeberria Azkonaga. 92 urte. 2021-XI-27.
- M^a Teresa Gabilondo Bergara. 79 urte. 2021-XI-28.

jaiotzak

- Elvira Gonzalez Corbacho. 2021-IX-7.
- Sophia Hinojosa Andujar. 2021-IX-8.
- Ilyan Marouan El Khaldi. 2021-IX-9.
- Kepa Treviño Azkue. 2021-IX-11.
- Julen Escudero Blazquez. 2021-IX-14.
- Salwa Atmani. 2021-IX-16.
- Marti Elizburu Iriondo. 2021-IX-17.
- Asia Hmouri Oumane. 2021-IX-20.
- Jol Apraiz Maiora. 2021-IX-21.
- Yanis Bouzaddagh. 2021-IX-23.
- Layan Essaghouni Hamzaoui. 2021-IX-30.
- Osane Aldazabal Robledo. 2021-X-2.
- Yeray Casado Iglesias. 2021-X-3.
- Jol Aldariz Moreno. 2021-X-3.
- Maia Sarasua Prol. 2021-X-4.
- Nikole Varona Zubia. 2021-X-5.
- Malen Medina Fernandez. 2021-X-5.
- Danele Berrizbeitia Zenarruzabe. 2021-X-5.
- Solomon Jean Allen. 2021-X-11.
- Kala Berbois Iturbe. 2021-X-12.
- Bryan Gisasola Andonegi. 2021-X-13.
- Luka Jimenez Cabo. 2021-X-15.
- Dina El Jaddaoui Khaldi. 2021-X-20.
- Fatima Sufyan Abid. 2021-X-15.
- Danel Berrizbeitia Irastorza. 2021-X-27.
- Paul Cid Vicente. 2021-X-31.
- Peru Oteiza Diez. 2021-X-31.
- Rawan El Jazzar El Falusi. 2021-XI-1.
- Jon Gutierrez Carrasco. 2021-XI-5.
- Oier Cañaveras Gonzalez. 2021-XI-6.
- Ander Exposito Vivar. 2021-XI-8.
- Urko Riaño Zabala. 2021-XI-6.
- Ahmar Mohammad Khan. 2021-XI-9.
- Fatima Elmezouary Ben Amar. 2021-XI-10.
- Paule Tola Muela. 2021-XI-14.

ZAILAGOA

6		5		1	8			
							6	
7		3						8
		8			9	1	4	
			1		7			
	6	1	8			5		
3						7		4
	2							
			3	2		9		5

4	8	7	3	2	8	7	8	4
1	2	9	4	7	5	6	8	3
3	5	6	9	8	1	7	2	4
9	6	1	8	4	2	5	3	7
5	3	4	1	6	7	8	9	2
2	7	8	5	3	9	1	4	6
7	1	3	6	9	4	2	5	8
8	9	2	7	5	3	4	6	1
6	4	5	2	1	8	3	7	9

ERRAZAGOA

		7				4		5
		1		7	5			
5		9	1	6	3			
3		5	6		7			
			9		1	3		8
			3	1	8	9		6
			2	5		7		
9		8				5		

1	9	2	8	7	4	6	7	8	3
1	6	3	2	5	7	8	4	9	7
7	5	4	3	1	8	9	2	6	5
4	7	6	9	2	1	3	5	8	7
8	1	5	3	4	1	6	7	2	9
3	1	5	6	8	7	2	4	9	1
5	4	6	1	6	3	8	7	2	9
2	8	1	4	7	5	6	9	3	8
6	3	7	8	9	2	4	1	5	7

SUDOKUAK

HOROSCOPO

ARIES (21 marzo - 20 abril)



Se presentan semanas emocionalmente tensas. Quizá es momento de intentar no entrar en discusiones innecesarias con el entorno familiar más cercano, a fin de evitar que se generen aún más tensiones y problemas. Una buena alternativa para desfogarse puede ser quemar esa fuerza interna haciendo ejercicio o, cuando menos, largos paseos.

LEO (23 julio - 23 agosto)



Se acercan tiempos de gran armonía y entusiasmo. Si los recibes con generosidad, podrás llegar a un grado importante de plenitud emocional, además de contar con mucha energía vital. Podrás permitirte esos pequeños placeres de la vida y compartir mesa en compañía de algunos familiares y amigos, de forma muy agradable y placentera.

SAGITARIO (24 noviembre - 21 diciembre)



Viene una corriente temporal en la que el sector que rige tu suerte se encontrará activado muy positivamente. Por otra parte, tu intuición estará en uno de sus mejores días y, si le prestas la debida atención, podrías darte cuenta de algunas cosas importantes que se te estaban pasando por alto y que, sin embargo, pueden llegar a ser importantes.

TAURO (21 abril - 20 mayo)



Últimamente no prestas demasiado cuidado y quizá estás abandonando más de la cuenta cosas que requieren mayor atención. Tus propios razonamientos pueden engañar a los demás, pero tú sabes que son del todo ciertas. Es quizá tiempo de hacer frente a esos asuntos. Tienes que ponerte a ello. De lo contrario, siempre quedará como algo pendiente.

VIRGO (24 agosto - 23 septiembre)



Las próximas semanas podrás disfrutar del aprecio y cariño de tu entorno. Y de los compromisos y cuidados familiares, así como de armonía en las relaciones sociales y de estabilidad emocional. En general, sentirás una gran devoción por el hogar y los tuyos. Será un período para estar con los seres que más quieres y para recrearte en el ambiente familiar.

CAPRICORNIO (22 diciembre - 20 enero)



Presta atención a tus relaciones, sobre todo a las familiares y de tu círculo más cercano. Se acercan días muy apropiados para dedicarte a ellas. Comparte y pasa unos días agradables con las personas que quieres. También las actividades sociales estarán bien planteadas, así que queda con tus amistades y pasa parte del tiempo en su compañía.

GÉMINIS (21 mayo - 21 junio)



Los próximos meses pueden ser ideales para actividades familiares. Todo apunta a que contarás con gran vitalidad y optimismo y, al mismo tiempo, con mucha sensibilidad, así que serás capaz de expresar tus emociones adecuadamente. Presta atención a tu intuición, porque podría darte algunos mensajes importantes e interesantes.

LIBRA (24 septiembre - 23 octubre)



Es probable que te encuentres con problemas a causa de los afectos y cierta falta de armonía doméstica; también es probable que sientas una cierta sensación de melancolía. Evita cualquier enfrentamiento con tus familiares, porque no vas a conseguir otra cosa que realizar un gasto de energía inútil; mejor si lo gastas en tus propios gustos y aficiones.

ACUARIO (21 enero - 19 febrero)



Escucha la voz de tu intuición y relaja tu mente con cualquier actividad artística, como escuchar música, leer novelas sencillas, escribir notas familiares, ojear libros de desarrollo espiritual, autoayuda etc. También podrías dedicarte a tus amistades o a disfrutar de tu entorno social más conocido. Estás en vísperas de tiempos de gran carga sentimental.

CÁNCER (22 junio - 22 julio)



Llevas un tiempo con demasiado ensimismamiento. Tú eres, sin duda, muy importante, pero la vida ofrece otras posibilidades y alternativas que deberías tratar de apreciar. Deberías dominar tu temperamento e intentar frenar esa continua tendencia a la indiscreción con los demás. No es el mejor camino para fortalecer la vida social.

ESCORPIO (24 octubre - 23 noviembre)



Te sentirás estos días muy optimista y tendrás toda la razón para estarlo, pues la suerte te acompaña, tanto en el terreno material como en el sentimental; además, tus relaciones serán intensas. Aprovecha esta energía creativa, porque las decisiones que ahora tomes tendrán efectos positivos, al menos a corto plazo, y no hay que perder las oportunidades.

PISCIS (20 febrero - 20 marzo)



Te estás introduciendo en un camino un tanto espiritual; y, quizá, hacer algo de meditación pueda ser una opción válida. No se trata tanto de caer en el ensimismamiento, sino de realizar actividades artísticas, como ir a conciertos, al cine, al teatro, etc. No te encierres en ti y trata de salir a disfrutar con familiares y amistades.

